

Проектор

P506QL

Руководство пользователя

Пожалуйста, посетите наш веб-сайт для ознакомления с последней версией Руководства пользователя.

https://www.nec-display.com/dl/en/pj_manual/lineup.html

Модель № NP-P506QL

Содержание

ВАЖНАЯ ИНФОРМАЦИЯ	iii
1 Подготовка к эксплуатации	1
1-1 Упаковочная ведомость	1
1-2 Виды деталей проектора	2
Вид спереди и справа	2
Вид сверху	3
Вид сзади — кнопки управления экранным меню	4
Вид сзади (панель разъемов)	5
Нижняя часть	6
Справочные чертежи для подставки	7
1-3 Технические характеристики пульта дистанционного управления	8
1-4 Радиус действия пульта ДУ	10
1-5 Кнопки проектора и пульта ДУ	10
2 Настройка и эксплуатация	11
2-1 Установка батареек в пульт дистанционного управления	11
2-2 Включение и выключение проектора	12
2-3 Регулировка высоты проектора	14
2-4 Регулировка положения проецируемого изображения с помощью смещения объектива	15
Регулировка положения изображения по вертикали	16
Регулировка положения изображения по горизонтали	16
2-5 Настройка регулятора масштабирования, фокусировка и коррекция трапецеидального искажения	17
2-6 Настройка громкости	18
3 Параметры экранного меню	19
3-1 Элементы управления экранного меню	19
Просмотр экранного меню	19
3-2 Настройка языка экранного меню (OSD)	20
3-3 Обзор экранного меню	21
3-4 Меню ВВОД	23
Меню Компьютер	24
Параметры 3D	25
3-5 Меню НАСТР.	26
Меню ПОДРОБНЫЕ УСТАНОВКИ	27
БАЛАНС БЕЛОГО	28
Функция СЛОЖНОЕ	29
КОРРЕКТИРОВКА ЦВЕТА	30
3-6 Меню ОТОБРАЖ.	31
3-7 Меню СЕТЬ	32
LAN_RJ45	33
Управление через проводную ЛВС	33
Поддерживаемые внешние устройства	33
LAN_RJ45	34
3-8 ВКЛ.	39
РЕЖИМ ИСТОЧНИКА СВЕТА	40
РЕЖИМ ОЖИДАНИЯ	41
МЕНЮ	42
БЕЗОПАСНОСТЬ	43
3-9 ИНФ. Menu	44

4 ТО и обеспечение безопасности	45
4-1 Очистка проектора	45
Чистка объектива	45
Очистка корпуса	45
4-2 Использование механического запираения	46
Использование гнезда для противокражного замка	46
Использование предохранительной планки	46
5 Поиск и устранение неисправностей	47
5-1 Обычные проблемы и решения	47
5-2 Советы по поиску и устранению неисправностей	47
5-3 Сообщения "Ошибка светодиода"	48
5-4 Искажения изображения	48
5-5 Неполадки источника света	49
5-6 Неисправности пульта дистанционного управления	49
5-7 Звуковые проблемы	49
5-8 Отправка проектора в сервисный центр	49
5-9 HDMI Вопросы и ответы	50
6 Технические характеристики	51
6-1 Технические характеристики	51
6-2 Зависимость размера проекции от расстояния от проектора до экрана	53
Расстояние от проектора до экрана и таблица размеров	54
6-3 Таблица синхронизации	55
Таблица поддерживаемых частот	55
Таблица поддерживаемых частот для 3D-режима	57
6-4 Размеры проектора	58
7 Приложение I	59
7-1 Протокол RS-232C	59
РЕКОМЕНДУЕТСЯ РЕГИСТРАЦИЯ ПРОЕКТОРА! (для жителей США, Канады и Мексики)	60

ВАЖНАЯ ИНФОРМАЦИЯ

ВАЖНАЯ ИНФОРМАЦИЯ

Важная информация по технике безопасности





*Важно: Настоятельно рекомендуем вам внимательно ознакомиться с данным разделом перед началом работы с проектором. Выполнение инструкций по технике безопасности и эксплуатации позволит продлить срок службы проектора. **Сохраняйте данное руководство для использования в дальнейшей работе.***









Информация о символах

В целях обеспечения безопасной эксплуатации изделия по назначению в данном руководстве используется ряд символов для предотвращения травмирования пользователя и иных лиц, а также причинения ущерба имуществу.

Символы и их значения описаны ниже. Перед прочтением данного руководства необходимо внимательно их изучить.

 ПРЕДУПРЕЖДЕНИЕ	Игнорирование этого символа и ненадлежащее обращение с изделием могут привести к несчастным случаям со смертельным исходом, смерти или серьезным травмам.
 ВНИМАНИЕ	Игнорирование этого символа и ненадлежащее обращение с изделием могут привести к травмам персонала или ущербу имуществу.

Примеры символов

	Этим символом обозначена необходимость опасаться поражения электрическим током.
	Этим символом обозначена необходимость опасаться высоких температур.
	Этим символом обозначена недопустимость чего-либо.
	Этим символом обозначены объекты, намокание которых недопустимо.
	Этим символом обозначена недопустимость касания чего-либо мокрыми руками.
	Этим символом обозначены объекты, разборка которых недопустима.
	Этим символом обозначены обязательные действия.
	Этим символом обозначена необходимость отсоединения кабеля питания от розетки.

Указания по технике безопасности



ПРЕДУПРЕЖДЕНИЕ



ОБЯЗАТЕЛЬНО

Использование кабеля питания

- Используйте кабель питания, поставляемый в комплекте с данным проектором. Если поставляемый кабель питания не соответствует требованиям внутригосударственного стандарта безопасности, а также региональным требованиям по напряжению и току, выберите кабель питания, который соответствует и удовлетворяет им.

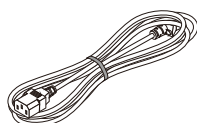

- Используемый кабель питания должен быть одобрен согласно внутригосударственным стандартам безопасности и соответствовать им.

Ниже для справки приведены значения номинального напряжения по странам. Чтобы подобрать подходящий кабель питания, проверьте номинальное напряжение для своего региона самостоятельно.

230 В перем. тока	Европейские страны
120 В перем. тока	Северная Америка



ЗАПРЕТ

- Кабель питания, поставляемый в комплекте с данным проектором, предназначен исключительно для использования с данным проектором. В целях обеспечения безопасности запрещается использовать его с другими устройствами.







**ОПАСНОЕ
НАПРЯЖЕНИЕ**

- Обращайтесь с кабелем питания осторожно. Повреждение кабеля может привести к возгоранию или поражению электрическим током.
 - Запрещается помещать тяжелые предметы на кабель.
 - Запрещается помещать кабель под проектор.
 - Запрещается накрывать кабель ковром и т. д.
 - Запрещается царапать или модифицировать кабель.
 - Запрещается перегибать, скручивать или растягивать кабель, прикладывая излишнюю силу.
 - Запрещается нагревать кабель.

В случае повреждения кабеля (оголения жил, обрывов проводов и т. д.) запросите у торгового представителя его замену.

- Запрещается касаться вилки питания при звуках грома. Это может привести к поражению электрическим током.

 <p>ОБЯЗАТЕЛЬНО</p>  <p>ЗАПРЕТ</p>  <p>НЕ МОЧИТЬ</p>  <p>ОТСОЕДИНИТЕ СИЛОВОЙ КАБЕЛЬ</p>	<p>Установка проектора</p> <ul style="list-style-type: none"> • Этот проектор предназначен для работы от источника питания 100–240 В перем. тока, 50/60 Гц. Перед использованием проектора убедитесь, что источник питания, к которому подключают проектор, соответствует этим требованиям. • В качестве источника питания проектора необходимо использовать розетку. Запрещается подключать проектор непосредственно к электропроводке. Это опасно. • Запрещается использовать в местах, подобных описанным ниже. Это может привести к возгоранию или поражению электрическим током. <ul style="list-style-type: none"> - Шаткие столы, наклонные поверхности или другие места, где невозможно обеспечить устойчивость. - Рядом с отопительными приборами или в местах с сильной вибрацией. - Вне помещений или во влажных, или пыльных местах. - Места с сажей или паром в атмосфере. - Рядом с кухонными приборами, увлажнителями и т. д. • Запрещается использовать в местах, подобных описанным ниже, где проектор может подвергнуться воздействию влаги. Это может привести к возгоранию или поражению электрическим током. <ul style="list-style-type: none"> - Запрещается использовать под дождем или снегом, на побережье, набережной и т. д. - Запрещается использовать в ванной или душевой. - Запрещается помещать вазы или растения в горшках на проектор. - Запрещается помещать чашки, косметику или лекарства на проектор. <p>В случае попадания воды и т. д. внутрь проектора, в первую очередь отключите питание проектора, затем отсоедините кабель питания от розетки и обратитесь к торговому представителю.</p> <ul style="list-style-type: none"> • Запрещается вставлять металлические или горючие предметы или другие посторонние материалы и допускать их попадание в проектор через вентиляционные отверстия. Это может привести к возгоранию или поражению электрическим током. Проявляйте особую осторожность при наличии в доме детей. В случае попадания инородных объектов внутрь проектора, в первую очередь отключите питание проектора, затем отсоедините кабель питания от розетки и обратитесь к торговому представителю.
 <p>ОТСОЕДИНИТЕ СИЛОВОЙ КАБЕЛЬ</p>	<p>Отсоедините кабель питания от розетки в случае неисправности проектора.</p> <ul style="list-style-type: none"> • Если из проектора исходят дым, странные запахи или звуки, если проектор упал, если сломался его корпус, то выключите питание проектора, а затем отсоедините кабель питания от розетки. Невыполнение этого требования может привести не только к возгоранию, поражению электрическим током, нарушению зрения или ожогу. Это также может привести к потере зрения. Обратитесь к торговому представителю по вопросу проведения ремонта. Запрещается предпринимать попытки самостоятельного ремонта проектора. Это опасно.
 <p>НЕ РАЗБИРАТЬ</p>	<p>Запрещается разбирать проектор.</p> <ul style="list-style-type: none"> • Запрещается снимать или вскрывать корпус проектора. Запрещается модифицировать проектор. Внутри проектора имеются области высокого напряжения. Модифицирование проектора может привести к возгоранию, поражению электрическим током, нарушению зрения или ожогу из-за воздействия лазерных лучей. К осмотру, регулировке и ремонту внутренних компонентов следует привлекать квалифицированных инженеров сервисного центра.

 <p>ВНИМАНИЕ</p>	<p>Установка путем подвешивания к потолку</p> <ul style="list-style-type: none"> • Если требуется проведение специальных работ, например, для подвешивания проектора к потолку, обратитесь к торговому представителю. В таких случаях запрещается выполнять установку проектора самостоятельно. Проектор может упасть, что может привести к травмам. При подвешивании проектора потолок должен быть достаточно прочным, чтобы выдержать проектор, а также необходимо соблюдать внутригосударственные строительные стандарты и законы. Также в рамках профилактики неисправностей проектора и системы потолочного монтажа, и разрушения места установки необходимо принять меры для предотвращения падения проектора. • При установке путем подвешивания проектора к потолку и т. д. запрещается подвешивать что-либо к проектору. Проектор может упасть, что может привести к травмам. • При установке путем подвешивания к потолку подключайте кабель питания к розетке, которая находится в пределах досягаемости, чтобы кабель питания можно было легко подключать и отсоединять.
 <p>ЗАПРЕТ</p>  <p>ОСТОРОЖНО! ВЫСОКАЯ ТЕМПЕРАТУРА!</p>	<p>Запрещается размещать какие-либо предметы перед объективом во время работы проектора.</p> <ul style="list-style-type: none"> • Запрещается оставлять крышку объектива на объективе во время работы проектора. Крышка объектива может нагреться и деформироваться. • Запрещается размещать какие-либо предметы, загораживающие исходящее из объектива излучение, перед объективом во время работы проектора. Объект может нагреться и сломаться или загореться. • Пиктограмма, приведенная ниже, нанесена на корпус и означает недопустимость размещения предметов перед объективом проектора. 



ЗАПРЕТ

Информация об источнике света проектора

- Запрещается смотреть в объектив проектора.
- Во время работы проектор испускает сильный свет, который может повредить глаза. Будьте особенно осторожны в присутствии детей.
- Запрещается смотреть на испускаемый свет с помощью оптических приборов (увеличительных стекол, отражателей и т. д.). Это может привести к нарушению зрения.
- Прежде чем включать проектор, убедитесь, что никто не смотрит на объектив, находясь в пределах расстояния проецирования.
- Запрещается позволять детям управлять проектором без присмотра. Если ребенок управляет проектором, то всегда должен присутствовать взрослый и внимательно следить за ребенком.
- Пиктограмма, приведенная ниже, нанесена на корпус рядом с объективом и означает, что данный проектор относится к группе риска 2 согласно стандарту IEC/EN 62471-5:2015.

Как и в случае любого яркого источника света, не смотрите на луч, RG2 МЭК / EN 62471-5: 2015.

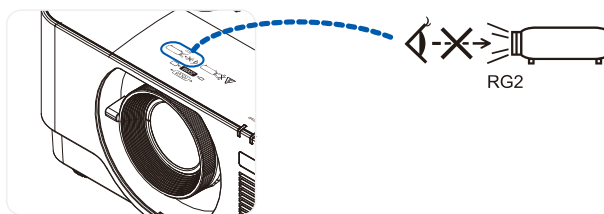

ЗАПРЕТ

Очистка проектора

- Запрещается использовать распылители горячего газа для удаления пыли с объектива, корпуса и т. д. Это может привести к возгоранию.



ВНИМАНИЕ

 <p>ОБЯЗАТЕЛЬНО</p>	<p>Подключение кабеля питания к проектору</p> <ul style="list-style-type: none"> • Это оборудование предназначено для эксплуатации, если кабель питания подключен к заземлению. Если кабель питания не подключен к заземлению, то возможно поражение электрическим током. Следите, чтобы кабель питания был заземлен надлежащим образом. Запрещается использовать двухконтактные адаптеры.
 <p>ОБЯЗАТЕЛЬНО</p>  <p>НЕ ПРИКАСАТЬСЯ МОКРЫМИ РУКАМИ</p>  <p>ОТСОЕДИНИТЕ СИЛОВОЙ КАБЕЛЬ</p>	<p>Использование кабеля питания</p> <ul style="list-style-type: none"> • При подключении кабеля питания к разъему AC IN (Вход питания переменного тока) проектора вставляйте штепсельную вилку до конца, чтобы не было люфта. Слабый контакт кабеля питания может привести к возгоранию или поражению электрическим током. • Запрещается подключать и отключать кабель питания мокрыми руками. Это может привести к поражению электрическим током. • При очистке проектора заранее отсоедините кабель питания от розетки в целях безопасности. • При перемещении проектора сначала обязательно выключите питание, отсоедините кабель питания от розетки и убедитесь, что все соединительные кабели от проектора к другим устройствам также отсоединены. • Если проектор не предполагается использовать в течение длительного периода времени, то всегда отсоединяйте кабель питания от розетки.
 <p>ЗАПРЕТ</p>	<p>Запрещается подключать к сетям, в которых часто наблюдается перенапряжение.</p> <ul style="list-style-type: none"> • Подключайте разъемы Ethernet/HDBaseT и LAN проектора к сетям, в которых отсутствует риск перенапряжения. При перенапряжении на разъемах Ethernet/HDBaseT или LAN возможно поражение электрическим током.
 <p>ОБЯЗАТЕЛЬНО</p>	<p>Операции смещения объектива, фокусировки и масштабирования</p> <ul style="list-style-type: none"> • При смещении объектива, фокусировке или масштабировании стойте сзади или сбоку от проектора. При выполнении этих операций, стоя спереди, возможно воздействие сильного излучения на глаза и их травмирование. • При выполнении операций по смещению объектива держите руки на удалении от объектива. В противном случае пальцы могут попасть в щель между корпусом и объективом.

 <p>ЗАПРЕТ</p>	<p>Использование батареек</p> <ul style="list-style-type: none"> • Обращайтесь с батарейками осторожно. Невыполнение этого требования может привести к возгоранию или травмированию, а также загрязнению окружающей среды. <ul style="list-style-type: none"> - Запрещается вызывать короткое замыкание батареек, разбирать их или подвергать воздействию пламени. - Запрещается использовать батарейки, отличные от указанных. - Запрещается использовать новые батарейки вместе со старыми. - При установке батареек следите за соблюдением полярности (положение + и -) и обязательно вставляйте их согласно обозначениям. • При утилизации батареек обращайтесь к торговому представителю или в местные органы власти.
 <p>ЗАПРЕТ</p>  <p>ОСТОРОЖНО! ВЫСОКАЯ ТЕМПЕРАТУРА!</p>	<p>Информация о вентиляционных отверстиях</p> <ul style="list-style-type: none"> • Запрещается закупоривать вентиляционные отверстия проектора. Запрещается помещать мягкие предметы, например бумагу или ткань, под проектор. Это может привести к возгоранию. Оставляйте достаточное пространство между местом установки проектора и окружающими объектами (как правило, не менее 50 см / 19,69 дюйма для впускного вентиляционного отверстия, 50 см / 19,69 дюйма для выпускного вентиляционного отверстия). • Запрещается касаться области выпускного вентиляционного отверстия во время или непосредственно после проецирования изображений. В это время область выпускного вентиляционного отверстия может быть горячей, и при касании возможны ожоги.
 <p>ЗАПРЕТ</p>	<p>Перемещение проектора</p> <ul style="list-style-type: none"> • При перемещении проектора запрещается удерживать его за объектив. Кольцо фокусировки может повернуться, что может привести к падению проектора и травме. Кроме того, если поместить руку в щель между корпусом и объективом, возможно повреждение или падение проектора и травмирование персонала.
 <p>ОБЯЗАТЕЛЬНО</p>	<p>Осмотр проектора и очистка внутреннего пространства</p> <ul style="list-style-type: none"> • Консультируйтесь с торговым представителем приблизительно раз в год по вопросу очистки внутреннего пространства проектора. Если не проводить очистку проектора в течение длительного времени, возможно накопление пыли внутри, что может привести к возгоранию или неисправности.

Указания по технике безопасности относительно лазера

Соблюдайте внутригосударственные законы и правила в отношении установки устройства и управления им.

Для Китая

Данное изделие классифицируется как изделие класса 3R согласно GB 7247.1-2012.



ПРЕДУПРЕЖДЕНИЕ

ЛАЗЕРНОЕ УСТРОЙСТВО КЛАССА 3R СОГЛАСНО GB 7247.1-2012

- ЛАЗЕРНОЕ ИЗЛУЧЕНИЕ: ИЗБЕГАЙТЕ ЕГО ПОПАДАНИЯ В ГЛАЗА.
- При использовании средств управления и выполнении регулировок или процедур, не описанных в настоящем руководстве, вы подвергаетесь опасному воздействию излучения.

Для других регионов

Данное изделие классифицируется как изделие класса 1 согласно IEC 60825-1, издание третье, от 05.2014, и класса RG2 согласно IEC/EN 62471-5, издание первое.



ПРЕДУПРЕЖДЕНИЕ

ЛАЗЕРНОЕ УСТРОЙСТВО КЛАССА 1 СОГЛАСНО IEC 60825-1, ИЗДАНИЕ ТРЕТЬЕ

- При использовании средств управления и выполнении регулировок или процедур, не описанных в настоящем руководстве, вы подвергаетесь опасному воздействию излучения.
- Воздействие энергии лазерного излучения вблизи апертуры может вызывать ожоги.

Только USA

- Соответствует 21 CFR 1040.10 и 1040.11 за исключением соответствия требованиям для группы риска 2, LIP (Laser Illuminated Projector — проектор с лазерным источником света) согласно IEC 62471-5:изд. 1.0. Для получения дополнительной информации см. уведомление о лазерном устройстве № 57 от 8 мая 2019 г.



ПРЕДУПРЕЖДЕНИЕ

- Не допускайте, чтобы кто-либо смотрел в луч проектора вне зависимости от расстояния до проектора. Чтобы предотвратить риск воздействия на детей, взрослый должен контролировать их.
- При использовании пульта дистанционного управления для включения проектора убедитесь, что никто не смотрит на объектив.
- Запрещается смотреть на испускаемый свет с помощью оптических приборов (биноклей, телескопов, увеличительных стекол, отражателей и т. д.).
- [ПРЕДУПРЕЖДЕНИЕ. МОНТИРОВАТЬ ВЫШЕ ГОЛОВ ДЕТЕЙ.]
Чтобы поместить это изделие выше уровня глаз детей, рекомендуется крепить его к потолку.

- Диаграмма лазерного излучения от встроенного светового модуля:
 - Длина волны: 450-460 нм
 - Максимальная мощность: 170 Вт
- Диаграмма излучения от защитного корпуса:
 - Длина волны: 450-460 нм
 - Максимальная выходная мощность лазерного излучения: 32 мВт
 - Длительность импульса: 1.34 мс
 - Частота следования: 120 Гц
- В этом изделии имеется лазерный модуль. При использовании средств управления и выполнении регулировок или процедур, не описанных в настоящем руководстве, вы подвергаетесь опасному воздействию излучения.

Световой модуль

- В изделии установлен световой модуль с несколькими лазерными диодами, служащий источником света.
- Эти лазерные диоды запаяны в световой модуль. Для работы световой модуль не требует никакого технического или сервисного обслуживания.
- Конечный пользователь не имеет права заменять световой модуль.
- По поводу замены светового модуля и получения дополнительной информации обратитесь к квалифицированному дистрибьютору.

Маркировка изделия

Наклейки с мерами предосторожности и маркировкой относительно ЛАЗЕРНОГО УСТРОЙСТВА класса 1 согласно IEC 60825-1, издание третье, и класса 3R, согласно GB 7247.1-2012, нанесены в указанных ниже местах.

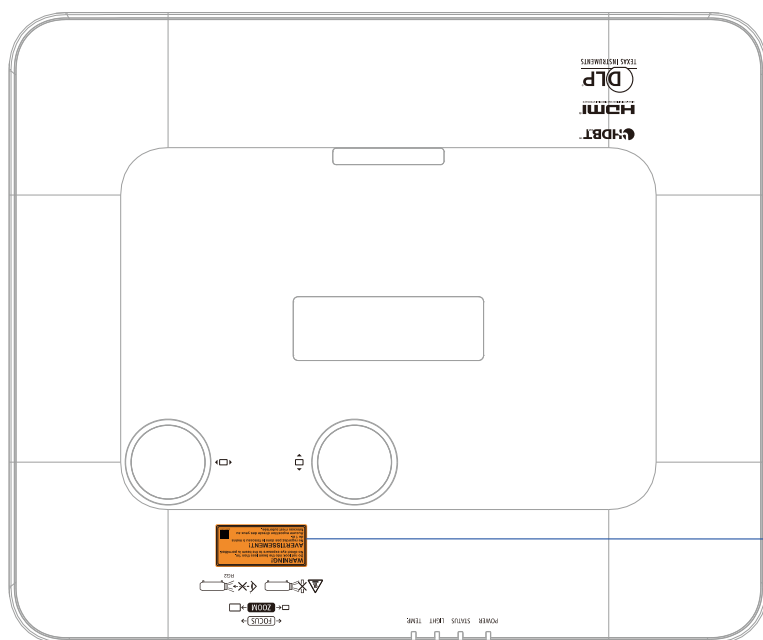

***Предупреждение о лазерном излучении**

WARNING!
Do not look into the beam less than 1m.
No direct eye exposure to the beam is permitted.

AVERTISSEMENT!
Ne regardez pas dans le faisceau à moins de 1 m.
Aucune exposition directe des yeux au faisceau n'est autorisée.

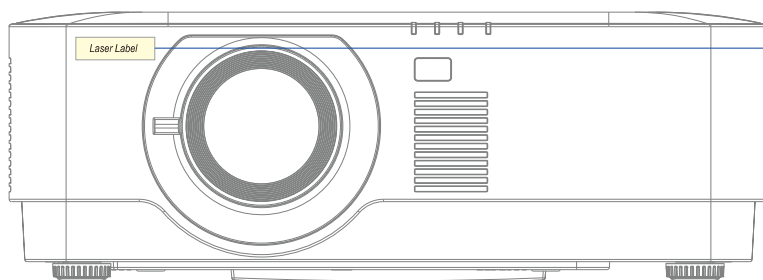

***Модель для Китая**

激光窗口

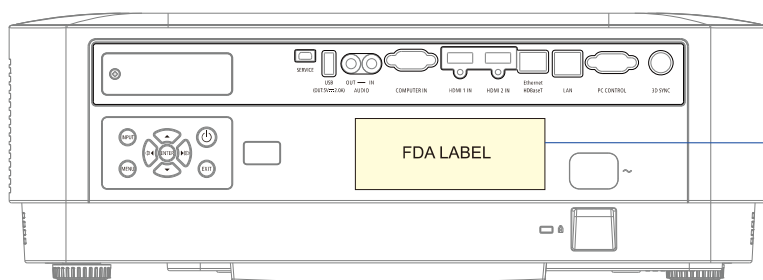

***Модель для США¹ и ЕС**

CLASS 1 LASER PRODUCT
LASERPRODUKT DER KLASSE 1
APPAREIL À LASER DE CLASSE 1
ЛАЗЕРНОЕ ИЗДЕЛИЕ 1 КЛАССА ОПАСНОСТИ
등급 1 레이저 제품
第一級雷射產品 クラス1 レーザ製品
IEC/EN 60825-1:2014 JIS C 6802:2014

***Модель для Китая**

激光辐射
避免眼睛受到直接照射
3R 类激光产品
波长: 450-460 nm
最大脉冲能量: 0.698mJ
脉冲持续时间: 1.34ms 1 类激光产品
GB 7247.1-2012 IEC 60825-1:2014

Диапазон дальности лазерного излучения

На рисунке ниже показан максимальный диапазон дальности лазерного излучения. Угол по горизонтали (единица измерения: градус).

Угол по горизонтали (единица измерения: градус).

Zoom	Положение объектива		
	Самое правое	По центру (контрольное значение)	Самое левое
	HR	HC	HL
Широкий	32,3	24,3	32,3
Действует на расстоянии	22,7	16,6	22,7

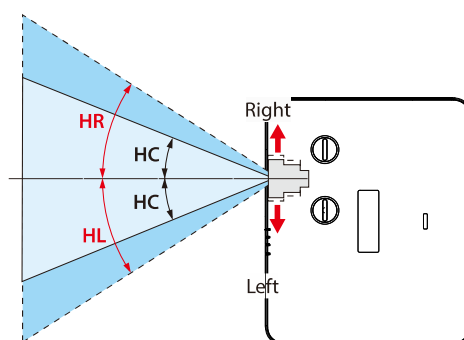

Угол по горизонтали (единица измерения: градус).

Zoom	Положение объектива		
	Самое верхнее	По центру (контрольное значение)	Самое вниз
	VU	VC	VL
Широкий	29,2	14,2	29,2
Действует на расстоянии	20,2	9,5	20,2

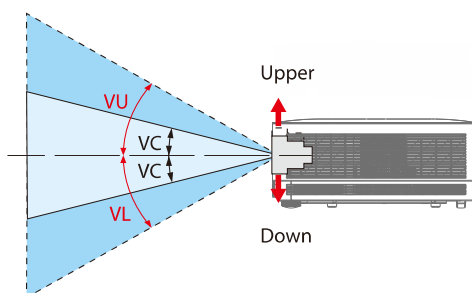

Информация о кабеле

Используйте экранированные кабели или кабели с ферритовыми сердечниками, чтобы избежать радио- и телевизионных помех.

Для получения дополнительной информации см. «5. Выполнение соединений» в данном руководстве пользователя.

Информация Федеральной комиссии по связи (только для США)

ПРЕДУПРЕЖДЕНИЕ:

- Федеральной комиссией по связи запрещены какие-либо модификации или изменения устройства, КРОМЕ тех, которые описаны компанией NEC Display Solutions of America, Inc в данном руководстве. Нарушение этого государственного постановления может привести к аннулированию права на эксплуатацию данного оборудования.
- Это оборудование было проверено и признано соответствующим ограничениям для цифровых устройств класса В в соответствии с частью 15 правил FCC. Эти ограничения предназначены для обеспечения достаточной защиты против вредных помех при использовании в жилых помещениях. Данное оборудование вырабатывает, использует и излучает энергию радиочастот и, в случае невыполнения инструкций по установке и эксплуатации, может создать вредные помехи для средств радиосвязи. Однако нельзя гарантировать, что помехи не возникнут в определенных условиях. Если устройство действительно является источником помех для радио- и телевизионного приема (это можно установить путем выключения и включения проектора), пользователь может попытаться уменьшить помехи следующими способами:
 - изменить положение или ориентацию приемной антенны;
 - увеличить расстояние между устройством и приемником;
 - подключить оборудование к электрической розетке, в цепь которой не включен приемник;
 - проконсультироваться с продавцом радио- и ТВ-оборудования или квалифицированным специалистом.

Декларация поставщика о соответствии (только для США)

Данное устройство соответствует требованиям части 15 Правил FCC. Эксплуатация возможна при соблюдении следующих двух условий.

(1) Это устройство не должно создавать помех, отрицательно влияющих на другие устройства; (2) это устройство должно иметь защиту от помех, способных вызвать сбой в его работе.

Ответственная сторона в США:	NEC Display Solutions of America, Inc.
Адрес:	3250 Lacey Rd, Ste 500 Downers Grove, IL 60515
Тел.:	630-467-3000
Тип изделия:	Проектор
Классификация оборудования:	Периферийное устройство класса В
Номер модели:	NP-P506QL





Импортер -НЭК Дисплей Солюшенс Европа ГмбХ

119034, Москва, Турчанинов переулок, д. 6, строение 2, офис 39-50.

NEC Display Solutions, Ltd.

4-28, Mita 1-chome, Minato-ku, Tokyo, Japan

Сделано в Китае

Вы можете связаться с представительством НЭК Дисплей Солюшенс Европа в России,
по емайлу info-cis@necdisplays.com, или получить необходимую информацию на нашем
сайте <http://www.nec-display-solutions.ru>

Утилизация использованного изделия



В Европейском союзе

Согласно законодательству ЕС, действующему в каждом государстве-члене, использованные электрические и электронные изделия с маркировкой (см. слева) утилизируются отдельно от обычных бытовых отходов. Это распространяется на проекторы и их электрические принадлежности. При утилизации таких изделий соблюдайте указания местных органов власти и/или обратитесь в магазин, в котором вы приобрели изделие. Собранные использованные изделия используются повторно и перерабатываются надлежащим образом. Эти процедуры помогают сократить объем отходов, а также минимизировать отрицательное воздействие на здоровье человека и окружающую среду. Этот знак, наносимый на электрическую и электронную продукцию, действует только в текущих государствах — членах Европейского союза.

Вне Европейского союза

Чтобы утилизировать использованные электрические и электронные изделия за пределами Европейского союза, обратитесь в местные органы власти и запросите информацию о надлежащем способе утилизации.

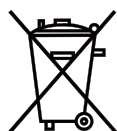

Для ЕС: Изображение перечеркнутой мусорной корзины на колесах означает, что использованные батарейки запрещается утилизировать вместе с бытовыми отходами! Для сбора использованных батареек существует отдельная система, способная обеспечить надлежащую обработку и переработку в соответствии с законодательством.

В соответствии с директивой ЕС 2006/66/ЕС ненадлежащая утилизация батареек запрещена. Батарейки подлежат отдельному сбору местной службой.

(только для Германии)

Регламент по шуму машин — 3.GPSGV,

Максимальный уровень звукового давления не должен превышать 70 дБ (А) согласно EN ISO 7779

Информация о разъеме AUDIO OUT (Аудиовыход) типа «мини-джек»

Разъем AUDIO OUT (Аудиовыход) типа «мини-джек» не поддерживает подключение наушников/гарнитуры.

Меры предосторожности для обеспечения нормальной работы проектора

- Запрещается установка в местах, подверженных вибрации или ударам.
При установке в местах, куда передается вибрация от источников питания и т. д., в транспортных средствах, на судах и т. д., проектор может подвергаться воздействию вибрации или ударов, что может привести к повреждению внутренних деталей и к неисправности.
Устанавливайте в местах, не подверженных вибрации или ударам.
- Запрещается установка вблизи высоковольтных линий электропередачи или источников питания.
При установке рядом с высоковольтными линиями электропередачи или источниками питания на проектор могут воздействовать помехи.
- Запрещается установка или хранение в местах, подобных описанным ниже. Это может привести к неисправности.
 - Места, где возникают сильные магнитные поля.
 - Места, где образуются коррозионные газы.
- Если интенсивное излучение, аналогичное лазерным лучам, проникает через объектив, это может привести к неисправности.
- Перед эксплуатацией в местах, где много сигаретного дыма или пыли, проконсультируйтесь с торговым представителем.
- При использовании проектора на высоте около 1600 м/5500 футов над уровнем моря или выше не забудьте установить для параметра [FAN MODE] (Режим вентилятора) значение [HIGH ALTITUDE] (Большая высота над уровнем моря). В противном случае проектор может нагреться изнутри, что приведет к неисправности.
- При использовании проектора на больших высотах над уровнем моря (где атмосферное давление низкое), замена оптических деталей (источника света и т. д.) может потребоваться скорее, чем обычно.
- Информация о перемещении проектора
 - Обязательно устанавливайте входящую в комплект крышку объектива, чтобы защитить объектив от царапин.
 - Запрещается подвергать проектор вибрациям или сильным ударам. В противном случае возможно повреждение проектора.
- Запрещается использовать ножки регулировки наклона для других целей, кроме регулировки наклона проектора.
- Неправильное обращение, например переноска проектора за ножки регулировки наклона или прислонение его к стене при использовании, может привести к неисправности.
- Запрещается прикасаться к поверхности проекционного объектива голыми руками.
- Отпечатки пальцев или грязь, имеющиеся на поверхности проекционного объектива, будут увеличены и спроецированы на экран. Запрещается прикасаться к поверхности проекционного объектива.
- Запрещается отсоединять кабель питания от проектора или розетки во время проецирования. Это может привести к повреждению разъема AC IN (Вход питания переменного тока) проектора или контактов штепсельной вилки. Для прерывания подачи питания переменного тока во время проецирования изображений воспользуйтесь выключателем на удлинителе, прерывателем и т. д.
- Информация об использовании пульта дистанционного управления
 - Если на сенсор сигнала с пульта дистанционного управления (ДУ) проектора или передатчик сигнала пульта дистанционного управления попадает сильный свет или если между ними есть мешающие прохождению сигнала препятствия, пульт дистанционного управления работать не будет.
 - При управлении пульт ДУ должен находиться в пределах 7 м от проектора и быть направлен на сенсор сигнала с пульта дистанционного управления проектора.
 - Запрещается ронять пульт ДУ или обращаться с ним ненадлежащим образом.
 - Запрещается допускать попадание воды или иных жидкостей на пульт ДУ. При намокании пульт ДУ необходимо немедленно вытереть.
 - По мере возможности избегайте использования в жарких и влажных местах.
 - Если пульт ДУ не предполагается использовать в течение длительного периода времени, то извлекайте обе батарейки.
- Примите меры для предотвращения попадания света от внешнего источника на экран.
Следите, чтобы на экран попадал только свет от проектора. Чем меньше постороннего освещения на экране, тем выше контраст и красивее изображения.
- Информация об экранах
Читаемость изображений непосредственно зависит от отсутствия на экране грязи, царапин, участков другого цвета и т. д. Обращайтесь с экраном осторожно, защищая его от летучих веществ, царапин и грязи.

Зазоры при установке проектора

При установке проектора следите, чтобы вокруг него оставалось достаточно пространства, как описано ниже. В противном случае горячий воздух, выходящий из проектора, может попадать обратно в проектор.

Также следите, чтобы на проектор не попадали потоки воздуха от кондиционера.

В противном случае система управления нагревом проектора может выявить неисправность (ошибку температуры) и автоматически отключить питание.

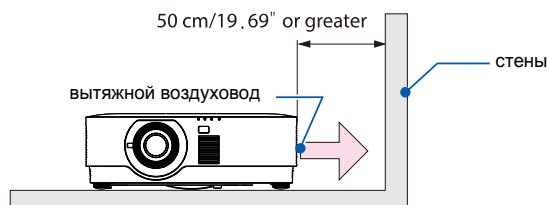

ПРИМЕЧАНИЕ.

- На рисунке выше предполагается, что над проектором достаточно места. Также на задней панели имеется впускное вентиляционное отверстие. Поэтому сзади проектора необходимо оставить пространство не менее 50 см или даже больше, чтобы протянуть кабели.

Меры предосторожности при установке на потолке

Запрещается устанавливать проектор в следующих местах. Попадающие на поверхности вещества, например масла, химикаты и влага, могут привести к деформации или растрескиванию корпуса, коррозии металлических деталей либо неисправности.

- Места вне помещений либо влажные или запыленные места.
- Места, в атмосфере которых имеются масла, дым или пар.
- Места, где образуются коррозионные газы.

Информация об авторских правах на оригинальные проецируемые изображения

Обратите внимание, что использование данного проектора с целью получения коммерческой выгоды или привлечения общественного внимания в таких местах, как кафе или отели, и уменьшение или увеличение изображений на экране с помощью следующих функций может вызвать подозрения в нарушении авторских прав, которые защищены соответствующим законодательством.

Функции [ASPECT RATIO] (Формат), [KEYSTONE] (Трапецеидальность), Magnifying (Увеличение) и иные аналогичные функции.

Функция управления питанием

В проекторе предусмотрены функции управления питанием. Функции управления питанием (1 и 2) настроены при производстве, как описано ниже, и направлены на снижение потребляемой мощности. Для управления проектором с внешнего устройства через локальную сеть или последовательный кабель воспользуйтесь экранным меню, чтобы изменить настройки для функций 1 и 2.

1. STANDBY MODE (Режим ожидания) (заводская настройка: NORMAL (Обычный))

Для управления проектором с внешнего устройства для параметра [STANDBY MODE] (Режим ожидания) выберите [NETWORK STANDBY] (Ожидание управления по сети) или [HDBaseT]. (→ стр. 41)

2. AUTO POWER OFF (Автовыключение) (заводская настройка: 0)

Для управления проектором с внешнего устройства для параметра [AUTO POWER OFF] (Автовыключение) выберите [0]. (→ стр. 41)

Товарные знаки

- Microsoft, Windows и Internet Explorer являются зарегистрированными товарными знаками или товарными знаками компании Microsoft Corporation в США и/или других странах.
- Термины HDMI и HDMI High-Definition Multimedia Interface, а также логотип HDMI являются товарными знаками или зарегистрированными товарными знаками HDMI Licensing Administrator, Inc. в США и других странах.



- HDBaseT™ и логотип HDBaseT Alliance являются товарными знаками альянса HDBaseT Alliance.



- Товарный знак и логотип PLink являются товарными знаками, на регистрацию которых поданы заявки, или товарными знаками, уже зарегистрированными в Японии, США и других странах и регионах.
- CRESTRON и CRESTRON ROOMVIEW являются товарными знаками или зарегистрированными товарными знаками Crestron Electronics, Inc. в США и других странах.
- Ethernet является товарным знаком или зарегистрированным товарным знаком Fuji Xerox Co., Ltd.
- Названия других продуктов и логотипы компаний, упомянутые в данном руководстве пользователя, могут являться товарными знаками или зарегистрированными товарными знаками соответствующих владельцев.
- Лицензии на программное обеспечение GPL/LGPL
В изделии используется программное обеспечение, распространяемое по лицензии GNU General Public License (GPL), GNU Lesser General Public License (LGPL) и др.
Для получения дополнительной информации относительно каждого вида программного обеспечения см. файл readme.pdf в папке about GPL&LGPL на входящем в комплект компакт-диске.

1 Подготовка к эксплуатации

1 Подготовка к эксплуатации

1-1 Упаковочная ведомость

Осторожно распакуйте проектор и проверьте наличие следующих компонентов:

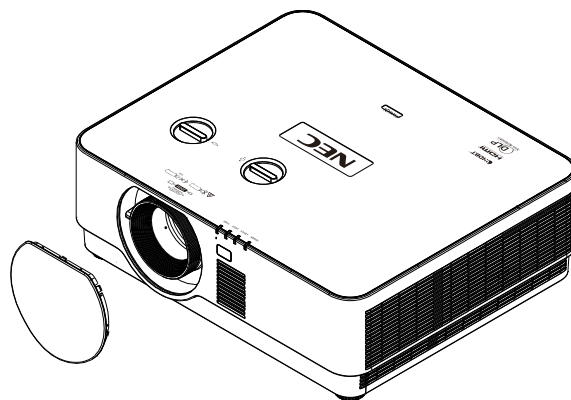

Крышка объектива
79TL0851

Проектор



Пульт ДУ
(батарейки в комплекте)
7N901261

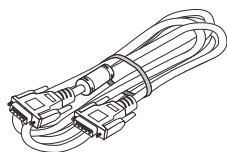

Компьютерный кабель
(VGA)
79TL0841

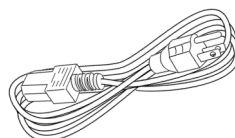

Кабель питания (США)
79TL0801

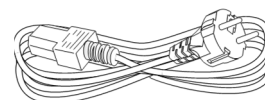

Кабель питания
(ЕС)
79TL0811



Компакт-диск
(Настоящее руководство
пользователя)
7N953001



ВАЖНАЯ ИНФОРМАЦИЯ
7N8R0401



Наклейка безопасности
24L67991



Краткое руководство по
установке
7N8R0421

В случае некомплекта, повреждения отдельных деталей или неисправности проектора немедленно обратитесь к торговому представителю. Рекомендуется сохранять оригинальную упаковку на случай возврата оборудования для гарантийного обслуживания.

Только для стран Северной Америки

• **Ограниченная гарантия**

Для покупателей в Европе:

Действительную в настоящее время политику гарантийного обслуживания см. на сайте:

<https://www.nec-display-solutions.com>

1-2 Виды деталей проектора

Вид спереди и справа

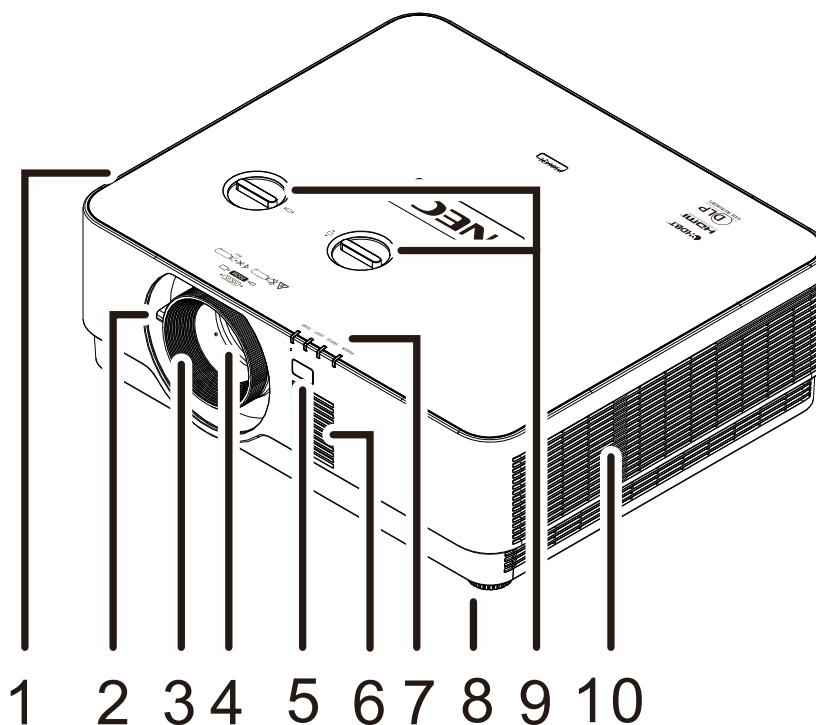

Пункт	НАИМЕНОВАНИЕ	ОПИСАНИЕ	СМ. НА СТР.
1.	Впускное вентиляционное отверстие	Служит для забора прохладного воздуха.	
2.	Рычажок масштабирования	Служит для увеличения проецируемого изображения.	17
3.	Кольцо фокусировки	Служит для фокусировки проецируемого изображения.	17
4.	Объектив	Проекционный объектив.	
5.	Сенсор сигнала с пульта ДУ	Прием инфракрасного сигнала от пульта дистанционного управления (ПДУ).	
6.	Монауральный динамик	Служит для вывода звукового сигнала.	
7.	Индикаторы	Служат для отображения сообщений проектора.	
8.	Ножка регулировки наклона	Для настройки углового положения вращайте ручку регулятора.	14
9.	Регулятор смещения объектива	Регулировка положения изображения.	15
10.	Выпускное вентиляционное отверстие	Служит для выпуска горячего воздуха.	

**ОСТОРОЖНО!**

Вентиляционные отверстия в проекторе обеспечивают хорошую циркуляцию воздуха для охлаждения источника света проектора. Запрещается закупоривать вентиляционные отверстия.

Вид сверху

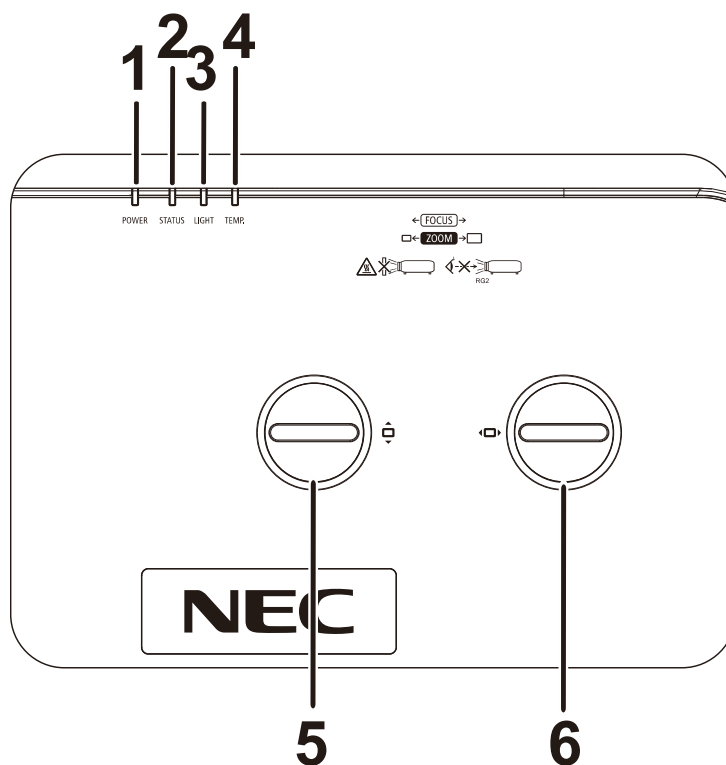

ПУНКТ	НАИМЕНОВАНИЕ	ОПИСАНИЕ	СМ. НА СТР.
1.	Индикатор POWER (Питание)	Отображение состояния включения/выключения питания.	48
2.	Индикатор STATUS (Состояние)	Отображение состояние проектора.	
3.	Индикатор LIGHT (Свет)	Отображение состояния источника света.	
4.	Индикатор TEMP (Температура)	Отображение теплового состояния.	
5.	Регулятор смещения объектива по вертикали (ВВЕРХ / ВНИЗ)	Регулировка положения изображения по вертикали.	16
6.	Регулятор смещения объектива по горизонтали (ВЛЕВО / ВПРАВО)	Регулировка положения изображения по горизонтали.	16

Вид сзади — кнопки управления экранным меню

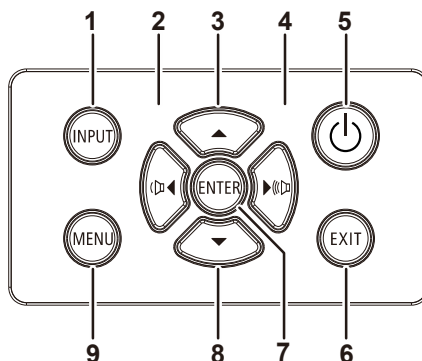

ПУНКТ	НАИМЕНОВАНИЕ	ОПИСАНИЕ	СМ. НА СТР.
1.	ВХОД	Вход в меню источников сигнала.	
2.		Просмотр и изменение настроек экранного меню Экспресс-меню — увеличение громкости	19
3.		Перемещение и изменение настроек в экранном меню.	19
4.		Просмотр и изменение настроек экранного меню Экспресс-меню — увеличение громкости	19
5.		Включение и выключение проектора.	12
6.	EXIT	Возврат на последнюю страницу экранного меню.	
7.	ENTER (Ввод)	Ввод или подтверждение выделенного пункта экранного меню.	19
8.		Перемещение и изменение настроек в экранном меню.	19
9.	MENU (Меню)	Открытие и закрытие экранных меню.	19

Вид сзади (панель разъемов)

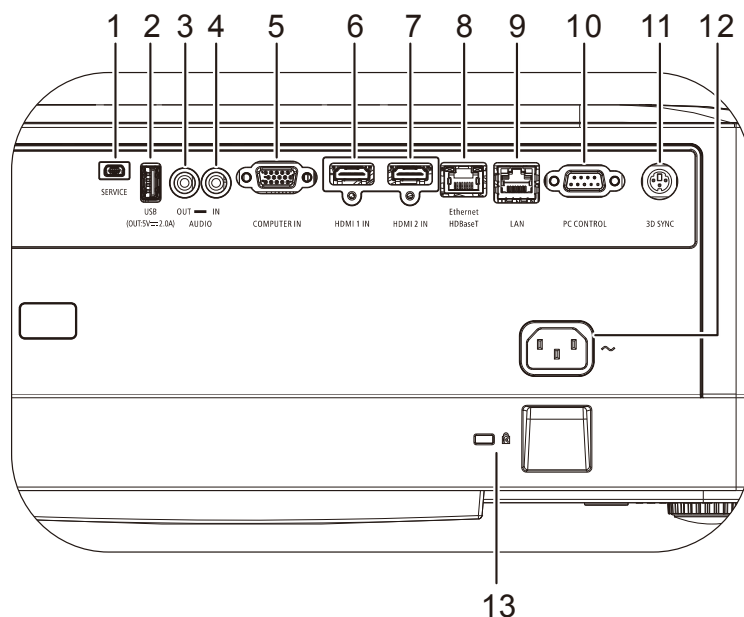

Пункт	НАИМЕНОВАНИЕ	ОПИСАНИЕ	СМ. НА СТР.
1.	SERVICE (Обслуживание)	Только для техобслуживания.	
2.	USB POWER (5V/2,0A) (USB-ПИТАНИЕ (5 В/2,0 А))	Только питание 5 В. Примечание: Выход 5 В/2,0А поддерживается на время включения проектора.	
3.	AUDIO OUT (Аудиовыход)	Подключение аудиокабеля для вывода сквозного аудиосигнала.	
4.	AUDIO IN (Аудиовход)	Подключение аудиокабеля от аудиоустройства.	
5.	COMPUTER IN (Вход для компьютера)	Подключение RGB-кабеля от компьютера.	
6.	HDMI 1 IN (Вход HDMI 1)	Подключение кабеля HDMI от устройства HDMI.	
7.	HDMI 2 IN (Вход HDMI 2)	Подключение кабеля HDMI от устройства HDMI.	
8.	Ethernet HDBaseT	Подключение кабеля ЛВС от сети Ethernet. Подсоедините кабель Cat5e/Cat6 от передатчика HDBaseT (ВИДЕОУСИЛИТЕЛЬ), по которому передается входной сигнал HDBaseT.	
9.	ЛВС	Подключение кабеля ЛВС от сети Ethernet.	
10.	PC CONTROL (Управление с ПК)	Подключение кабеля последовательного порта RS-232 для дистанционного управления.	
11.	3D-SYNC (3D-синхросигнал)	Подключение входного кабеля 3D-супс от компьютера или устройства с поддержкой видео.	
12.	AC IN (Вход питания переменного тока)	Подключение кабеля питания.	
13.	Проушина для цепочки безопасности 	Для крепления к неподвижным предметам с помощью системы блокировки Kensington.	46

Примечание:

- Для использования данной функции необходимо присоединить разъем кабеля до включения или выключения проектора.
- Используйте данное гнездо только по прямому назначению.

Примечание!

Примите меры предосторожности и отключите подачу питания к проектору и подключаемым устройствам перед выполнением соединений.

Нижняя часть

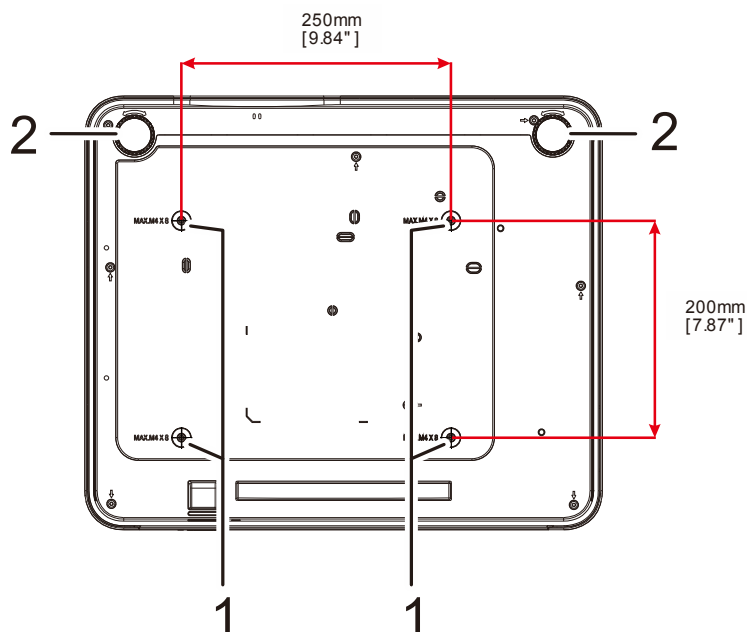

ПУНКТ	НАИМЕНОВАНИЕ	ОПИСАНИЕ	СМ. НА СТР.
1.	Отверстия для потолочного крепления	Обратитесь к поставщику оборудования для получения сведений о креплении проектора к потолку.	
2.	Ножка регулировки наклона	Для настройки углового положения вращайте ручку регулятора.	14

Примечание:

При установке убедитесь в использовании только тех потолочных креплений, которые указаны UL. Для установки на потолке используйте утвержденную монтажную арматуру и винты М4 с максимальной длиной резьбовой части винта 8 мм (0,315 дюйма).

Конструкция потолочного крепления должна иметь подходящую форму и прочность. Допустимая нагрузка на крепления при установке на потолке должна превышать вес установленного оборудования, а в качестве дополнительной меры предосторожности необходимо, чтобы крепления выдерживали нагрузку, в три раза превышающую вес оборудования, в течение 60 секунд.

Справочные чертежи для подставки

Рекомендуется обратиться к специалисту по монтажу (на платной основе) для проектирования и изготовления специальной подставки для портретного режима. Убедитесь, что ее конструкция соответствует следующим условиям:

- Используйте 4 винтовых отверстия на задней панели проектора для его закрепления на подставке.
Размер по центру винтового отверстия: 250 × 200 мм
Размер винтового отверстия на проекторе: M4 с максимальной глубиной 12 мм
- Механизм горизонтальной регулировки (например, болты и гайки в 4 позициях).
- Подставку необходимо конструировать так, чтобы она не переворачивалась.

Данный чертеж с требованиями к размерам не следует считать окончательным чертежом подставки.

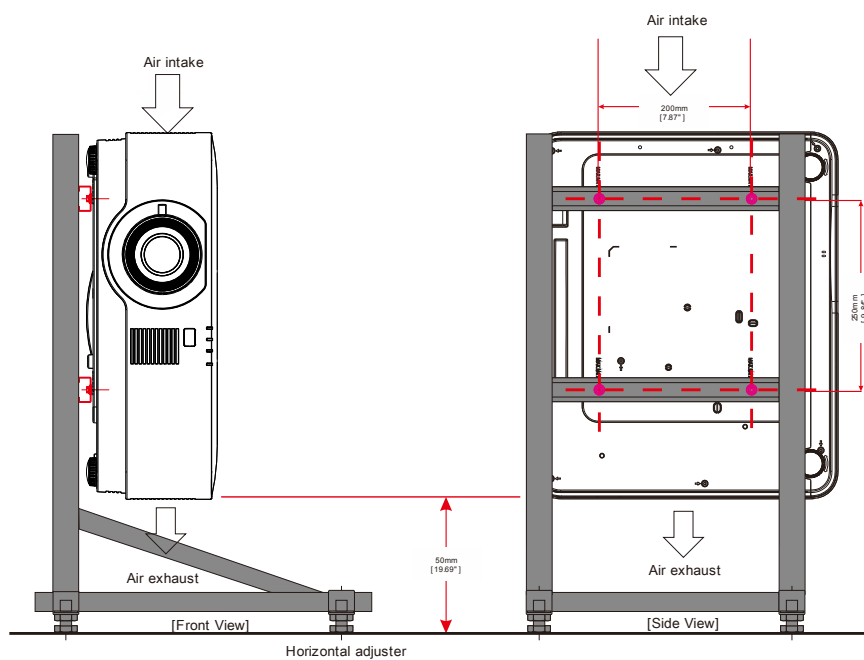

1-3 Технические характеристики пульта дистанционного управления

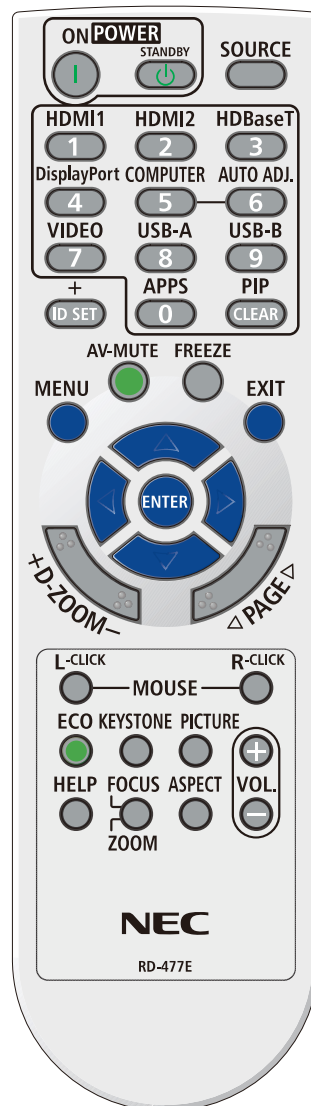
**Примечание:**

1. Старайтесь не использовать проектор при включенном ярком флуоресцентном освещении. Определенное высокочастотное флуоресцентное освещение может нарушить работу пульта ДУ.
2. Убедитесь, что между пультом ДУ и проектором не находятся какие-либо предметы. Если на пути между пультом ДУ и проектором имеются какие-либо предметы, сигнал может отклоняться от отражающих поверхностей, например, проекционных экранов.
3. Клавиши и кнопки проектора выполняют те же функции, что и соответствующие кнопки на пульте дистанционного управления. В настоящем руководстве описываются функции по пульту дистанционного управления.

Название клавиши	Краткое описание
Светится	Питание включено
Ожидание	Питание выключено
Источник сигнала	Служит для отображения меню Выбор источника входного сигнала
HDMI1	Служит для смены источника входного сигнала на HDMI1
HDMI2	Служит для смены источника входного сигнала на HDMI2
HDBaseT	Служит для смены источника входного сигнала на HDBaseT
DisplayPort	-
КОМПЬЮТЕР	Служит для смены источника входного сигнала на Компьютер
Авторегулировка	-
Композитный видеовход	-
USB-A	-
USB-B	-
ID	-
Приложения	-
Картинка в картинке	-
Меню	Операции в меню
AV без звука	Выключение/включение звука AV-изображения
СТОП-КАДР	Включение/выключение стоп-кадра
EXIT	Операции в меню
Вверх	Операции в меню
Ввод	Операции в меню
Влево	Операции в меню
Вправо	Операции в меню
Вниз	Операции в меню
Цифровое увеличение масштаба)	Увеличение масштаба
Цифровое уменьшение масштаба	Уменьшение масштаба
Стр. вверх	-
Стр. вниз	-
Щелчок левой кнопкой мыши	-
Щелчок правой кнопкой мыши	-
ЕСО	Служит для прямого перехода на вкладку Режим подсветки
ТРАПЕЦЕИДАЛЬНОСТЬ	Служит для перехода на вкладку Отображение и перевода фокуса UI на Трапецеидальность
Изображение	Служит для переключения между меню Контраст / Яркость / Резкость
VOLUME+	Служит для увеличения громкости
Справка	Служит для прямого перехода на вкладку Информация
Фокус / ZOOM Масштаб	-
Формат	Служит для прямого перехода на вкладку Регулировка и перевода фокуса UI на Формат
VOLUME-	Служит для уменьшения громкости

1-4 Радиус действия пульта ДУ

Для управления проектором пульт ДУ передает сигналы в инфракрасном диапазоне. Не обязательно направлять пульт ДУ прямо на проектор. Пульт ДУ не следует располагать перпендикулярно боковым панелям или задней части проектора. Пульт ДУ хорошо работает в диапазоне около 7 метров (23 фута) и 30 градусов выше и ниже уровня проектора. Если проектор не реагирует на сигналы пульта ДУ, подойдите ближе.

1-5 Кнопки проектора и пульта ДУ

Управление проектором осуществляется с помощью пульта ДУ или кнопок на верхней панели проектора. Пульт ДУ выполняет все операции, а функции кнопок проектора ограничены.

2 Настройка и эксплуатация

2 Настройка и эксплуатация

2-1 Установка батареек в пульт дистанционного управления

1. Снимите крышку батарейного отсека, сдвинув ее в направлении стрелки.

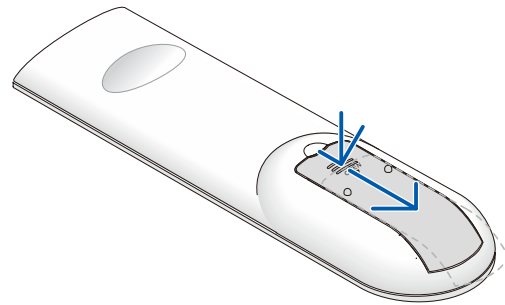

2. Установите батарейку положительным контактом вверх.

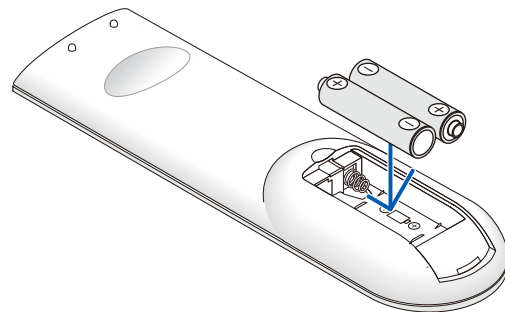

3. Установите крышку на место.

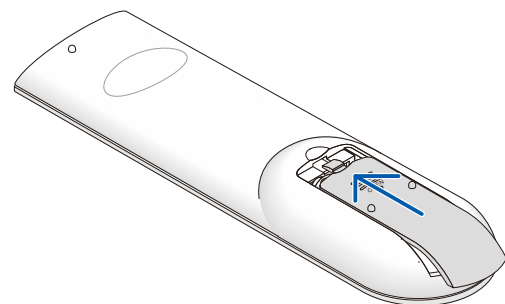



Меры предосторожности при использовании пульта ДУ

1. Используйте только батареи типоразмера AAA (рекомендуются щелочные).
2. Утилизация отработанных батареек производится в соответствии с местными предписаниями и нормами.
3. Извлекайте батарейки, если проектор не используется продолжительное время.
4. ПРИ УСТАНОВКЕ БАТАРЕЕК НЕВЕРНОГО ТИПА МОЖЕТ ПРОИЗОЙТИ ВЗРЫВ.
5. УТИЛИЗИРУЙТЕ ОТРАБОТАВШИЕ БАТАРЕЙКИ В СООТВЕТСТВИИ С ИНСТРУКЦИЯМИ.

2-2 Включение и выключение проектора

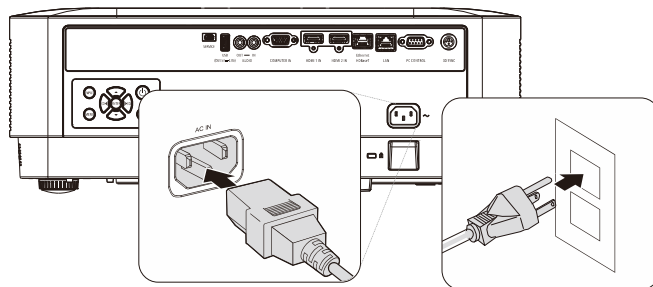
1. Надежно подключите кабель питания и сигнальный кабель. При подключении светодиод питания начнет мигать и в итоге будет гореть зеленым.



2. Включите источник света, нажав кнопку  на проекторе или  на пульте ДУ. Индикатор PWR начнет мигать синим. Приблизительно 30 секунд будет отображаться заставка. При первом использовании проектора, в экспресс-меню, отображающемся после заставки, можно выбрать нужный язык. (См. [Настройка языка экранного меню \(OSD\)](#) на стр. 20)

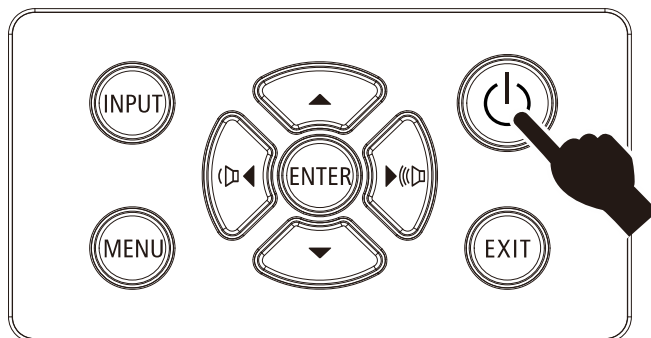

NEC

3. Если подключено несколько устройств-источников входного сигнала, нажмите на кнопку **SOURCE (ИСТОЧНИК)** и выберите устройство с помощью кнопок ▲ ▼.

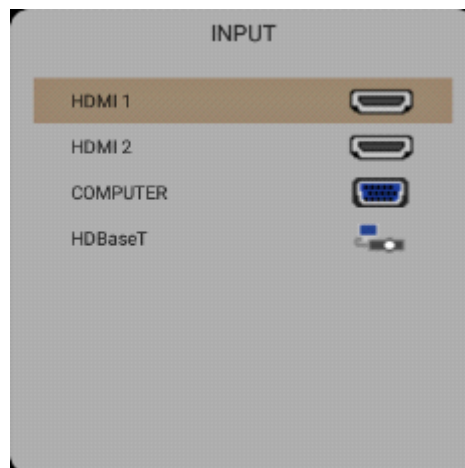

- HDMI 1: этот вход совместим с интерфейсом High Definition Multimedia Interface.
- HDMI 2: этот вход совместим с интерфейсом High Definition Multimedia Interface.
- COMPUTER (Компьютер): аналоговый видеовход RGB.
- HDBaseT: поддерживает передачу HD-видео, цифровых аудиоданных, RS232, RJ45 и команд ИК-управления по стандартному сетевому кабелю CAT5e/6.

Примечание.

Для функции HDBaseT рекомендуется использовать сертифицированный передатчик (ВИДЕОУСИЛИТЕЛЬ) Rextron (EVBMN-110L38). В случае использования передатчиков других марок, полная функциональность не гарантируется. При подключении одним кабелем HDBaseT категории CAT5e проектор поддерживает подключение к HDBaseT на расстоянии до 100 м (328 футов).

4. После появления сообщения Выключение питания: вы уверены нажмите кнопку **Питание**. Выполняется отключение проектора.

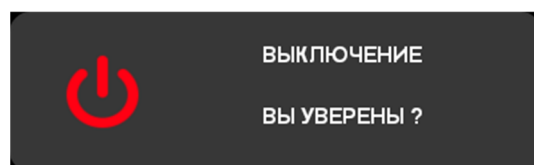

Осторожно:

Не отсоединяйте сетевой кабель, пока не перестанет мигать индикатор POWER, подтверждая охлаждение проектора.

2-3 Регулировка высоты проектора

При выполнении настройки проектора обратите внимание на следующее:

- *Проектор устанавливают на ровный и жесткий стол или подставку.*
- *Расположите проектор перпендикулярно экрану.*
- *Обеспечьте безопасное расположение кабелей. О них можно споткнуться.*

1. Чтобы поднять проектор, поворачивайте регуляторы против часовой стрелки.

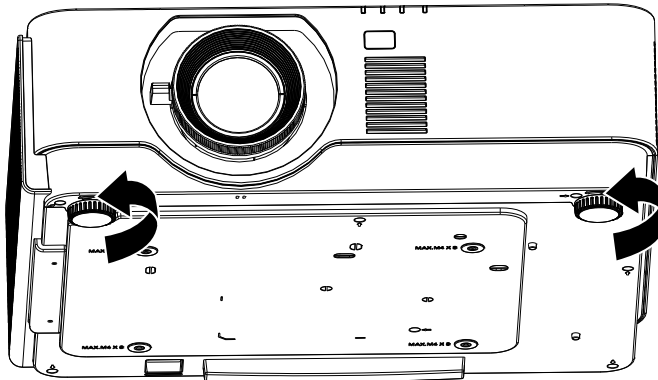

2. Чтобы опустить проектор, поднимите его и поворачивайте регуляторы по часовой стрелке.

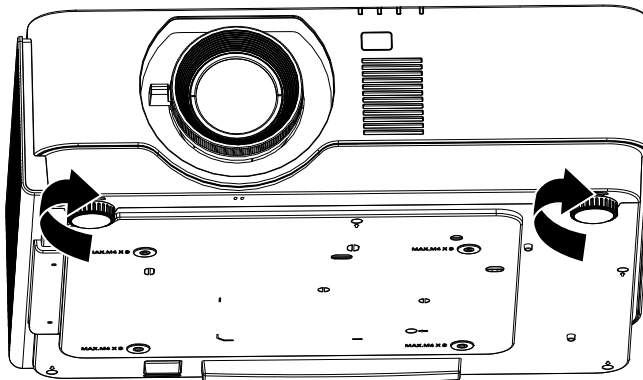

2-4 Регулировка положения проецируемого изображения с помощью смещения объектива

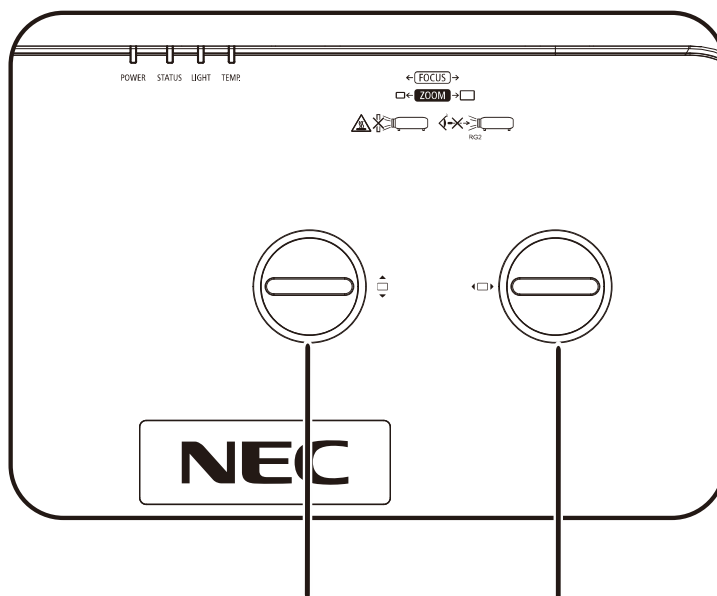

Ручка смещения
объектива по вертикали

Ручка смещения объектива
по горизонтали

Функция смещения объектива дает возможность смещать объектив для регулировки положения проецируемого изображения по горизонтали и вертикали, в определенных пределах, приведенных ниже.

Смещение объектива обеспечивается уникальной системой, поддерживающей гораздо более высокую контрастность изображения (степень контрастности по ANSI), чем обычные системы смещения.

Примечание.

Вращайте ручку смещения объектива только до звука щелчка. Чтобы повернуть ручку назад, слегка нажмите на нее.

Регулировка положения изображения по вертикали

Положение изображения по вертикали регулируется в пределах 60 % от позиции смещения для UHD. Обратите внимание на то, что наибольшее значение смещения по вертикали может ограничиваться положением изображения по горизонтали. Например, невозможно добиться наибольшего значения смещения по вертикали, указанного выше, если установлено наибольшее значение смещения изображения по горизонтали. Подробнее выяснить зависимость значений можно по схеме диапазонов смещений.

Регулировка положения изображения по горизонтали

С помощью объектива положение изображения по горизонтали регулируется в пределах 20 % от ширины изображения для UHD. Обратите внимание на то, что наибольшее значение смещения по горизонтали может ограничиваться положением изображения по вертикали. Например, невозможно добиться наибольшего значения смещения по горизонтали, если установлено наибольшее значение смещения изображения по вертикали. Подробнее выяснить зависимость значений можно по схеме диапазонов смещений.

Схема диапазона перемещения объектива

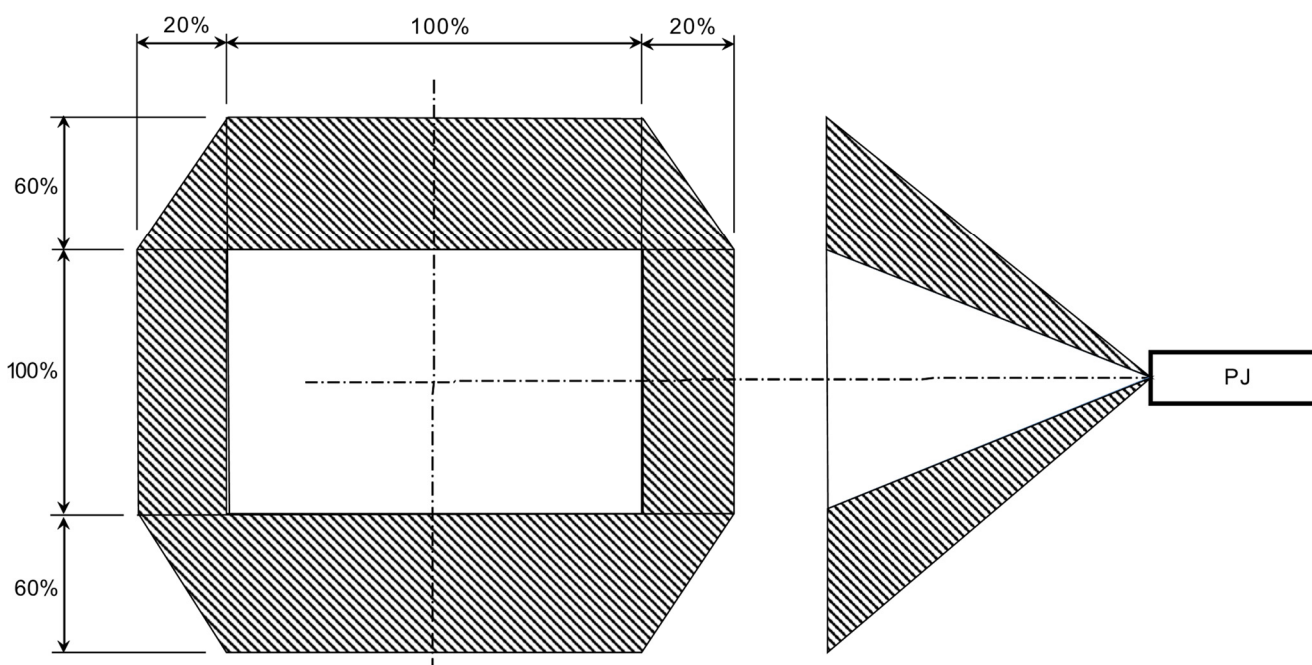

2-5 Настройка регулятора масштабирования, фокусировка и коррекция трапецеидального искажения

1. Используйте регулятор **масштаба изображения А** (только на проекторе) для изменения размера проецируемого изображения и размера экрана.
2. Используйте регулятор **фокусировки изображения В** (только на проекторе) для увеличения резкости изображения.

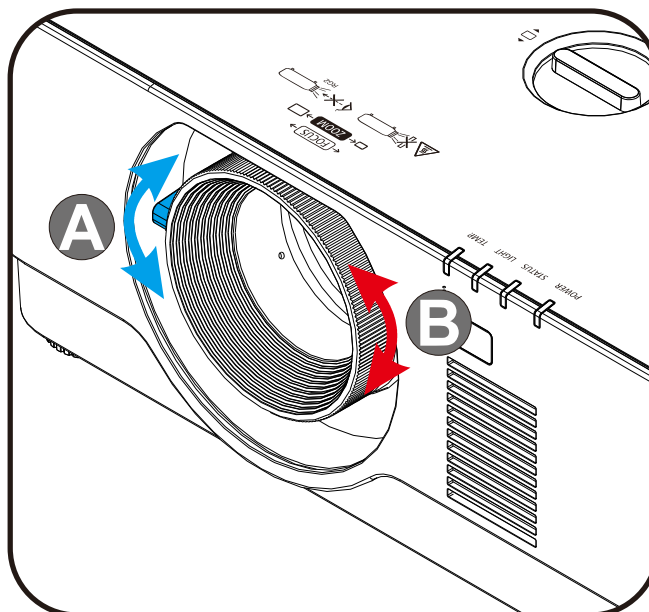

3. Для выбора трапецеидальности V (Вертикальная) нажмите кнопки **Keystone (Трапецеидальность)** и **▲ ▼** (на пульте ДУ).

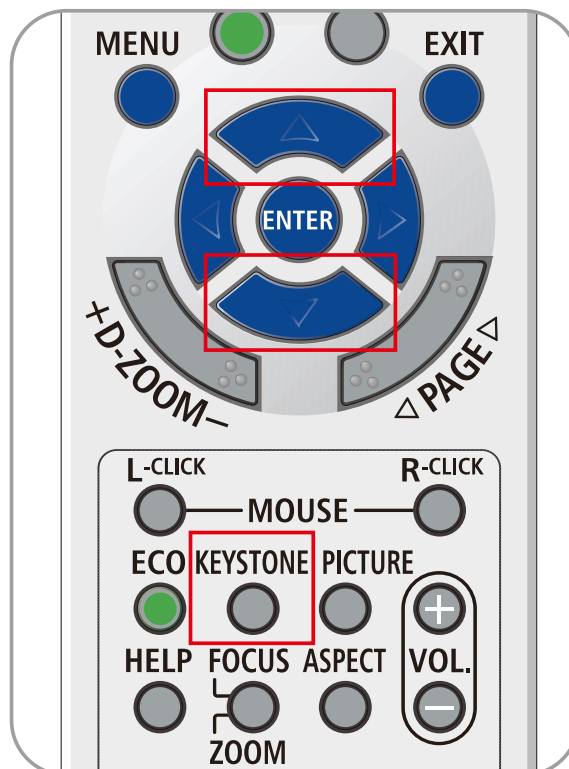

2-6 Настройка громкости

1. Воспользуйтесь кнопками **Volume +/-** (Громкость +/-) на пульте ДУ или кнопками (←/→) на клавиатуре для регулировки **Volume +/-** (громкости +/-).

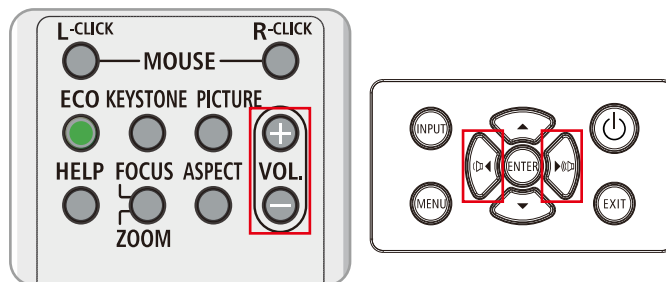

2. На дисплее появится регулятор громкости



3. Для отключения изображения и звука нажмите кнопку **AV-MUTE (Без звука AV)** (данная функция включается только с пульта ДУ).

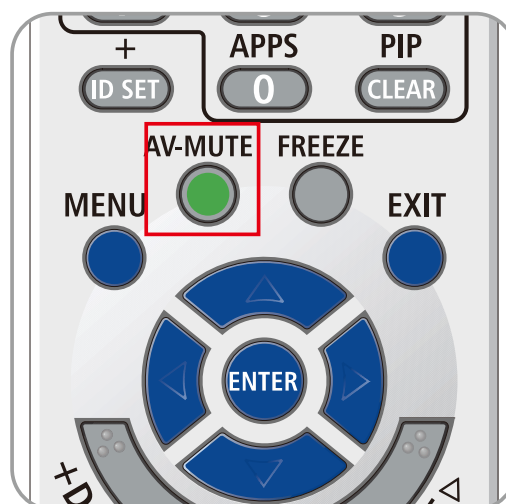

3 Параметры экранного меню

3 Параметры экранного меню

3-1 Элементы управления экранного меню

В проекторе имеется экранное меню, которое позволяет выполнять настройку изображения и изменять различные параметры.

Просмотр экранного меню

Для просмотра экранного меню и внесения в него изменений можно использовать кнопки курсора на пульте ДУ или на проекторе. На следующих иллюстрациях показаны соответствующие кнопки проектора.

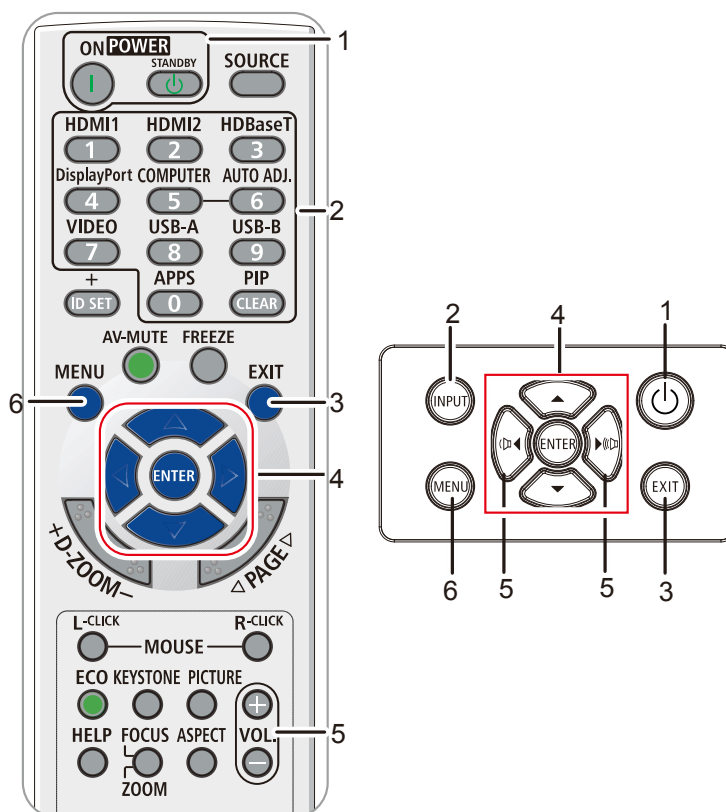

1. Для входа в экранное меню нажмите кнопку **MENU (Меню)**.
2. Имеется шесть видов меню. Нажимайте кнопку курсора ◀/▶ для просмотра различных меню.
3. Нажимайте кнопку курсора ▲ / ▼ для перемещения курсора вверх и вниз в рамках одного меню.
4. Нажимайте кнопку курсора ◀ / ▶ для изменения значений в настройках.
5. Нажмите на кнопку **MENU (МЕНЮ)** для выхода из экранного меню или подменю. Для возврата к предыдущему меню нажмите кнопку **EXIT (Выход)**.



Примечание:

В зависимости от источника видеосигнала, доступны не все пункты экранного меню. Например, пункт «Horizontal/Vertical Position» (Горизонтальное/вертикальное положение) в меню **Computer (Компьютер)** можно изменить только при подключении к компьютеру. Элементы, которые не доступны, имеют серый цвет, их выбор не возможен.

3-2 Настройка языка экранного меню (OSD)

Перед продолжением работы установите язык экранного меню.

1. Нажмите на кнопку **MENU (МЕНЮ)**. Нажмите на кнопку курсора ◀▶ для перехода в меню **SETUP (Настройка)**.
2. Нажимайте кнопку курсора ▲▼ до выделения пункта **LANGUAGE (Язык)**.



3. Нажимайте кнопку перемещения курсора, пока не будет выделен нужный язык.

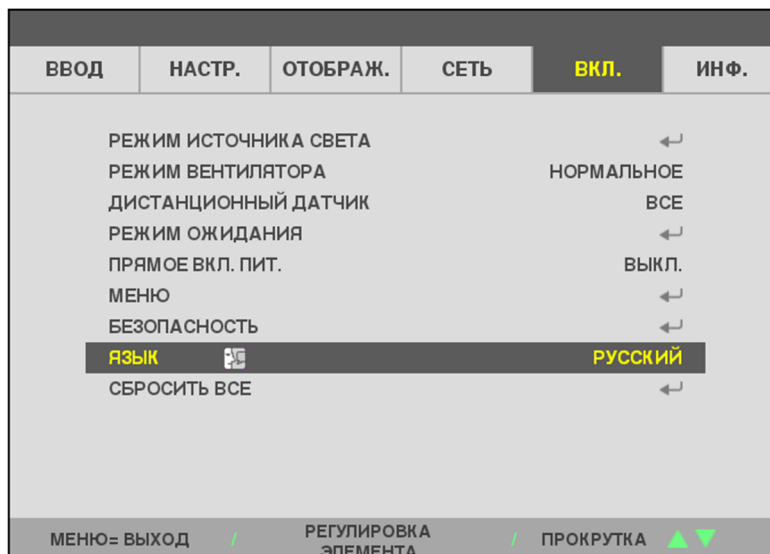

4. Для выхода из экранного меню нажмите на кнопку MENU (МЕНЮ).

3-3 Обзор экранного меню

Следующая иллюстрация поможет вам быстро найти настройки или определить диапазон настроек.

Главное меню	Подменю			Настройки	
ВВОД	HDMI	ВИДЕО УРОВЕНЬ		АВТО, НОРМАЛЬНОЕ, УВЕЛИЧЕННЫЙ	
		КОМПЬЮТЕР	ГОРИЗОНТАЛЬНО		-5~5
	ВЕРТИКАЛ ПОЛОЖЕНИЕ			-5~5	
	ФАЗА			0~100	
	ЧАСЫ			-5~5	
	3D	ОЧКИ		DLP-Link, ИК	
		ИНВЕРТИРОВАНИЕ СИНХРОНИЗАЦИИ		ВЫКЛ., ВКЛ.	
	АВТОМАТИЧЕСКИЙ ИСТОЧНИК			ВЫКЛ., ВКЛ.	
	ТЕСТ.ШАБЛ.			ВЫКЛ., СЕТКА	
	НАСТР.	ССЫЛКА			ВЫС. ЯРК, ПРЕЗЕНТАЦИЯ, ВИДЕО, ФИЛЬМ, Сигнал RGB, DICOM, ПОЛЬЗОВАТЕЛЬ, HDR
ПОДРОБНЫЕ УСТАНОВКИ		ГАММА-КОРРЕКЦИЯ		1.8, 2, 2.2, 2.4, V&W, LINEAR	
		ЦВЕТ. ТЕМПЕРАТУРА		ТЕПЛАЯ, НОРМАЛЬНОЕ, ХОЛОДНАЯ	
		ДИНАМИЧЕСКИЙ КОНТРАСТ		ВЫКЛ., ВКЛ.	
		БАЛАНС БЕЛОГО	КОНТРАСТ R		0~200
			КОНТРАСТ G		0~200
			КОНТРАСТ B		0~200
			ЯРКОСТЬ R		-100-100
			ЯРКОСТЬ G		-100-100
		ЯРКОСТЬ B		-100-100	
		СЛОЖНОЕ	УСИЛЕНИЕ БЕЛОГО		0~10
МЕМС				ВЫКЛ., НИЗКИЙ, Средний, Высокий	
УСИЛЕНИЕ ИЗОБРАЖЕНИЯ				Выкл., от 0 до 10	
КОРРЕКТИРОВКА ЦВЕТА		ЦВЕТ		КРАСНЫЙ, ЗЕЛЕНый, СИНИЙ, ЖЁЛТЫЙ, ПУРПУРНЫЙ, БИРЮЗОВЫЙ, БЕЛЫЙ	
		ОТТЕНОК		0~100	
		НАСЫЩЕННОСТЬ		0~100	
		УСИЛЕНИЕ		0~100	
КОНТРАСТ				0~100	
ЯРКОСТЬ				0~100	
РЕЗКОСТЬ				0~31	
АУДИО		ГРОМКОСТЬ		0~31	
ВОССТ.				ОТМЕНА, ОК	

3 Параметры экранного меню

Главное меню	Подменю		Настройки	
ОТОБРАЖ.	СООТНОШЕНИЕ СТОРОН		ЗАПОЛНЯТЬ, 4:3, 16:9, ПОЧТОВЫЙ ЯЩИК	
	ЦИФРОВОЙ ФОКУС		-10~10	
	ТРАПЕЦИЯ		-30~30	
	ОРИЕНТАЦИЯ		ФРОНТАЛЬНАЯ СО СТОЛА, ТЫЛЬНАЯ СО СТОЛА, ФРОНТАЛЬНАЯ С ПОТОЛКА, ТЫЛЬНАЯ С ПОТОЛКА	
СЕТЬ	ПОДКЛЮЧИТЬ		ОТКЛЮЧИТЬ, РАЗРЕШИТЬ	
	ДНСР		ВЫКЛ., ВКЛ.	
	АДРЕС IP		0~ 255, 0~ 255, 0~ 255, 0~ 255	
	ПОД СЕТЕВАЯ МАСКА		0~ 255, 0~ 255, 0~ 255, 0~ 255	
	ВХОД		0~ 255, 0~ 255, 0~ 255, 0~ 255	
	DNS		0~ 255, 0~ 255, 0~ 255, 0~ 255	
	ПРИМЕНИТЬ		ОТМЕНА, ОК	
	АМХ ВЕАСОН		ВЫКЛ., ВКЛ.	
ВКЛ.	РЕЖИМ ИСТОЧНИКА СВЕТА	ЭКО РЕЖИМ	НОРМАЛЬНОЕ, ЭКО	
		НАСТР.	30 ~100	
		ПОСТ. ЯРКОСТЬ	ВЫКЛ., ВКЛ.	
	РЕЖИМ ВЕНТИЛЯТОРА		НОРМАЛЬНОЕ, БОЛЬШАЯ ВЫСОТА	
	ДИСТАНЦИОННЫЙ ДАТЧИК		ВСЕ, ПЕРЕДНИЙ, ЗАДНИЙ	
	РЕЖИМ ОЖИДАНИЯ	РЕЖИМ ОЖИДАНИЯ		НОРМАЛЬНОЕ, ОЖИДАНИЕ СЕТИ, HDBaseT
		АВТО ВЫКЛ. ПИТАНИЯ		0~180
		ВЫКЛ ТАЙМЕР		0~600
	ПРЯМОЕ ВКЛ. ПИТ.		ВЫКЛ., ВКЛ.	
	МЕНЮ	ИНДИКАТОР СООБЩЕНИЯ		ВЫКЛ., ВКЛ.
		ПОЛОЖЕНИЕ МЕНЮ		ЦЕНТР, ВВЕРХ, ВНИЗ, ЛЕВО, ПРАВО
		ВРЕМЯ ПОКАЗА		РУЧНОЙ РЕЖИМ, АВТО 5 СЕК, АВТО 15 СЕК, АВТО 45 СЕК
		ФОН		СИНИЙ, ЧЕРНЫЙ
	БЕЗОПАСНОСТЬ	БЛОК. ПАНЕЛИ УПРАВЛ.		ВЫКЛ., ВКЛ.
	ЯЗЫК			ENGLISH, DEUTSCH, FRANCAIS, ITALIANO, ESPAÑOL, SVENSKA, 日本語, DANSK, PORTUGUÊS, MAGYAR, POLSKI, NEDERLANDS, SUOMI, NORSK, TÜRKÇE, РУССКИЙ, عربي, ΕΛΛΗΝΙΚΑ, 한국어, ROMÂNĂ, HRVATSKI, БЪЛГАРСКИ, INDONESIA, ไทย, हिन्दी, ئۇيغۇر, 繁體中文
СБРОСИТЬ ВСЕ			ОТМЕНА, ОК	
ИНФ.	ВХОДНАЯ КЛЕММА			
	НАЗВАНИЕ ИСТОЧНИКА			
	НАРАБ. ИСТОЧН. СВЕТА			
	АДРЕС IP			
	VERSION			
	Серийный номер			

3-4 Меню ВВОД

Внимание.

При изменении все параметры режима просмотра будут сохранены в пользовательском режиме.

Для вызова **экранного меню** нажмите на кнопку **MENU (Меню)**. Нажмите кнопку ◀▶ для перехода в меню **INPUT (ВВОД)**. Нажмите кнопку ▲▼ для перемещения вверх и вниз по меню **INPUT (ВВОД)**. Для входа в меню и изменения значений отдельных параметров нажмите ◀▶.



Пункт	ОПИСАНИЕ
HDMI	Для входа в меню и настройки HDMI нажмите кнопку курсора ◀▶.
КОМПЬЮТЕР	Нажмите Enter для входа в меню «Компьютер». См. Меню Компьютер на стр. 24.
3D	Для входа в меню 3D нажмите кнопку Enter . См. Параметры 3D на стр. 25.
АВТОМАТИЧЕСКИЙ ИСТОЧНИК	Для входа в меню и настройки автовыбора источника сигнала нажмите кнопку курсора ◀▶.
ТЕСТ.ШАБЛ.	Для входа в меню и выбора внутренней тестовой таблицы нажмите кнопку курсора ◀▶.

Примечание:

Для использования функции трехмерного воспроизведения включите функцию просмотра видео в формате 3D в меню 3D-диска DVD-проигрывателя.

Меню Компьютер

Для вызова **экранного меню** нажмите кнопку **Меню**. Нажмите ◀▶ для перехода к меню **ADJUST (Регулировка)**. Нажмите ▲▼ для перехода к меню **COMPUTER (КОМПЬЮТЕР)**, а затем нажмите **Enter** или ▶. Нажимайте ▼▲ для перемещения вверх и вниз в меню **COMPUTER (КОМПЬЮТЕР)**.

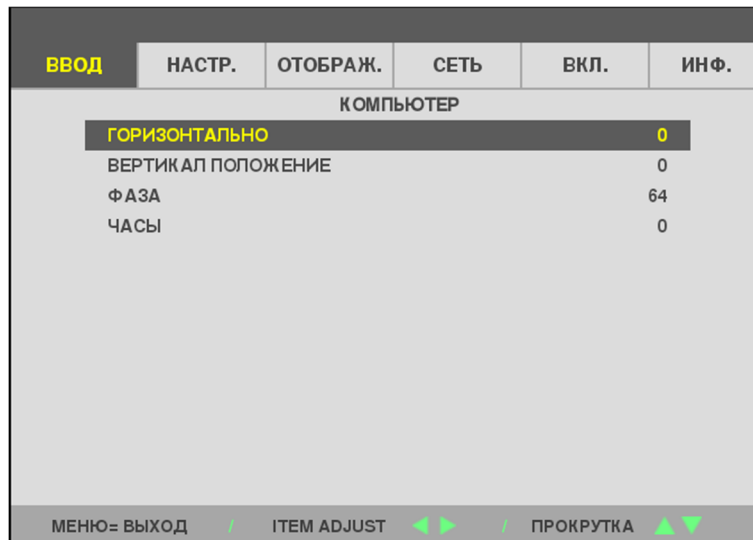

Пункт	ОПИСАНИЕ
ГОРИЗОНТАЛЬНО	Для входа и настройки положения проецирования влево или вправо нажмите на кнопку курсора ◀▶.
ВЕРТИКАЛ ПОЛОЖЕНИЕ	Для входа и настройки положения проецирования вверх или вниз нажмите на кнопку курсора ▲▼.
ФАЗА	Для входа и настройки clock timing phase A/D нажмите на кнопку курсора ◀▶.
ЧАСЫ	Для входа и настройки точек выборки A/D нажмите на кнопку курсора ◀▶.

Параметры 3D

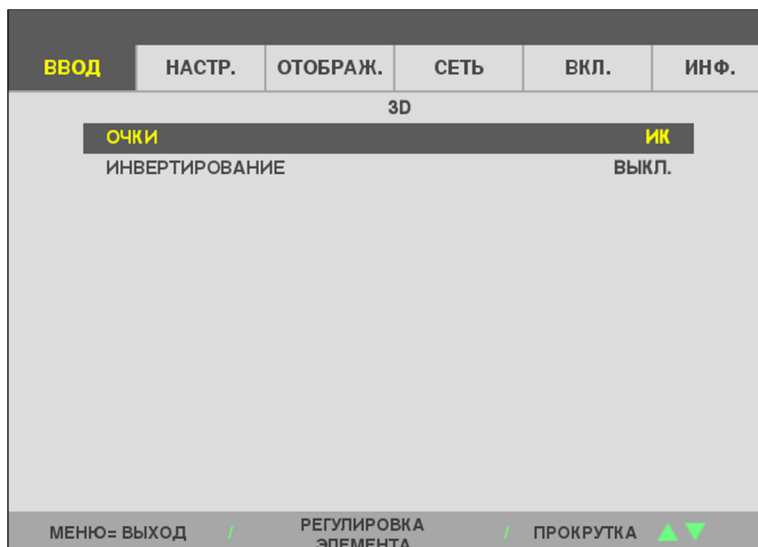

Пункт	ОПИСАНИЕ
ОЧКИ	Для входа в меню и выбора другого 3D-режима нажмите кнопку курсора ◀▶.
ИНВЕРТИРОВАНИЕ	Для входа в меню, включения или отключения инверсной 3D-синхронизации нажмите кнопку курсора ◀▶.

Примечание:

1. Элемент экранного меню «3D» будет серого цвета, если подходящий источник 3D-сигнала отсутствует. Эта настройка используется по умолчанию.
2. Когда проектор подключен к соответствующему источнику 3D-сигнала, элемент экранного меню «3D» становится доступным для выбора.
3. Для просмотра 3D-изображения используйте 3D-очки.
4. Необходимо наличие содержимого с DVD-диска формата 3D или из мультимедийного файла 3D.
5. Необходимо включить источник 3D-сигнала (некоторые DVD-диски в формате 3D имеют функцию включения/отключения 3D).
6. Необходимы стереоскопические 3D-очки с поддержкой технологии DLP-Link или с активным затвором и ИК-передатчиком. Если используются 3D-очки с активным затвором и ИК-передатчиком, необходимо установить драйвер на компьютер и подключить USB-источник ИК-излучения.
7. Режим 3D экранного меню должен соответствовать типу очков (с технологией DLP-Link или 3D с ИК-передатчиком).
8. Включение очков. Как правило, очки снабжены выключателем питания. Для каждого типа очков используются свои инструкции по настройке. Для завершения процесса настройки выполните указания инструкций, входящих в комплект поставки очков.
9. В технологии Passive 3D не планируется поддержка входов и выходов 3D Sync.
10. Включение или выключение 3D-функции занимает 30 секунд.

Примечание.

Поскольку некоторые виды очков (очки с поддержкой технологии DLP-Link или с активным затвором и ИК-передатчиком) имеют свои инструкции по настройке, следуйте указаниям по выполнению такой настройки.

3-5 Меню НАСТР.

Для вызова **экранного меню** нажмите на кнопку **MENU (Меню)**. Нажмите кнопку курсора ◀▶ для перехода в **меню НАСТР.** Нажмите кнопку курсора ▲▼ для перемещения вверх и вниз по меню **НАСТР.** Для входа в меню и изменения значений отдельных параметров нажмите ◀▶.



Пункт	Описание
ССЫЛКА	Нажмите кнопку курсора ◀▶ для входа в меню и настройки режима Reference (Контрольный).
ПОДРОБНЫЕ УСТАНОВКИ	Для входа в меню точных настроек нажмите на кнопку Enter . См. Параметры 3D на стр.25.
КОРРЕКТИРОВКА ЦВЕТА	Для входа в меню цветовой коррекции нажмите Enter . См. стр. 30 для получения дополнительной информации о КОРРЕКТИРОВКА ЦВЕТА .
КОНТРАСТ	Для выбора и настройки контрастности изображения нажмите кнопку курсора ◀▶.
ЯРКОСТЬ	Для выбора и настройки яркости изображения нажмите кнопку курсора ◀▶.
РЕЗКОСТЬ	Для входа в меню и регулировки резкости изображения нажмите кнопку курсора ◀▶.
Аудио	Для входа в меню аудио и регулировки нажмите Enter .
ВОССТ.	Для сброса всех настроек изображения к значениям по умолчанию нажмите кнопку Enter .

Меню ПОДРОБНЫЕ УСТАНВКИ

Для вызова **экранного меню** нажмите на кнопку **MENU (Меню)**. Нажимайте ◀▶ для перехода к меню **ADJUST (НАСТР.)**. Нажимайте ▲▼, чтобы перейти к меню **DETAIL SETTINGS (ПОДРОБНЫЕ УСТАНВКИ)**, и далее нажмите **Enter** или ▶. Нажимайте ▲▼ для перемещения вверх и вниз в меню **DETAIL SETTINGS (ПОДРОБНЫЕ УСТАНВКИ)**.

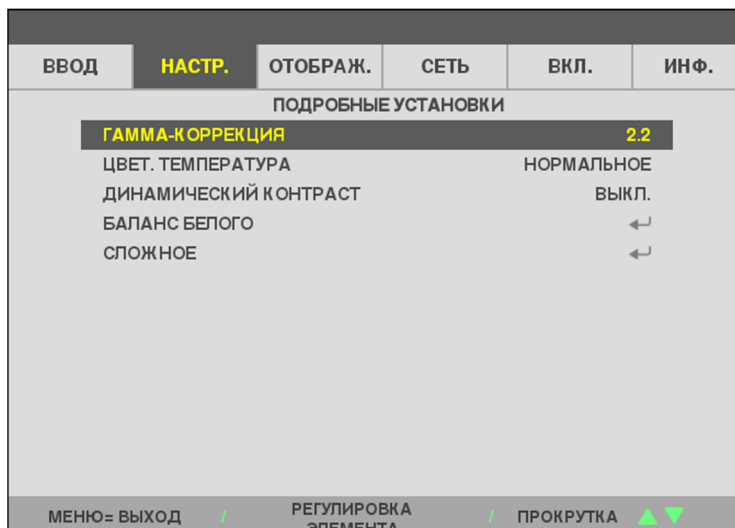

Пункт	ОПИСАНИЕ
ГАММА- КОРРЕКЦИЯ	Для входа в меню и настройки гамма-коррекции дисплея нажмите кнопку курсора ◀▶.
ЦВЕТ. ТЕМПЕРАТУРА	Для входа и настройки цветовой температуры нажмите на кнопку курсора ◀▶.
ДИНАМИЧЕСКИЙ КОНТРАСТ	Для входа в меню, включения или отключения функции динамического контраста нажмите кнопку курсора ◀▶.
БАЛАНС БЕЛОГО	Нажмите кнопку ENTER , чтобы войти в подменю Баланс белого . См. раздел « БАЛАНС БЕЛОГО » на стр. 28 .
СЛОЖНОЕ	Для входа в меню расширенных настроек нажмите кнопку ENTER . См. Функция на стр. 29 .

БАЛАНС БЕЛОГО

Нажмите кнопку **ENTER**, чтобы войти в подменю **БАЛАНС БЕЛОГО**.

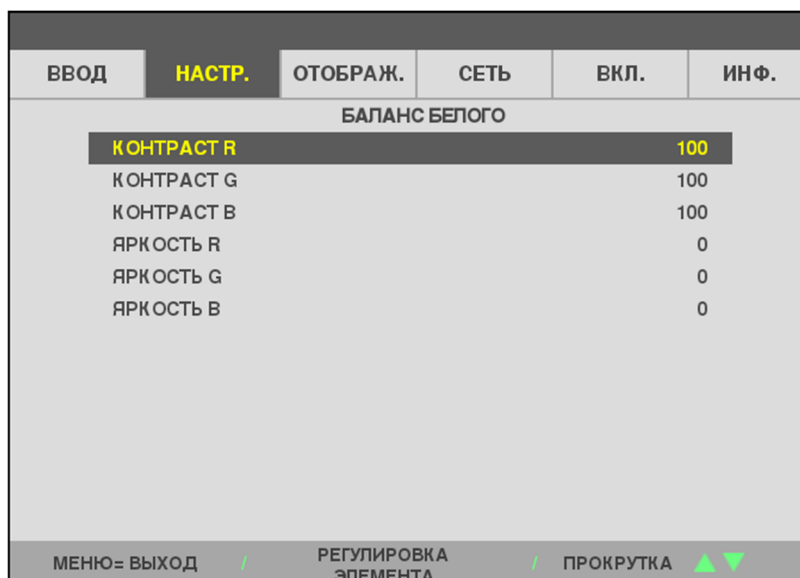

Пункт	ОПИСАНИЕ
КОНТРАСТ R	При помощи кнопок ◀▶ отрегулируйте контраст красного.
КОНТРАСТ G	При помощи кнопок ◀▶ отрегулируйте контраст зеленого.
КОНТРАСТ B	При помощи кнопок ◀▶ отрегулируйте контраст синего.
ЯРКОСТЬ R	При помощи кнопок ◀▶ отрегулируйте яркость красного.
ЯРКОСТЬ G	При помощи кнопок ◀▶ отрегулируйте яркость зеленого.
ЯРКОСТЬ B	При помощи кнопок ◀▶ отрегулируйте яркость синего.

Функция СЛОЖНОЕ

Для открытия подменю **СЛОЖНОЕ** нажмите кнопку **ENTER**.

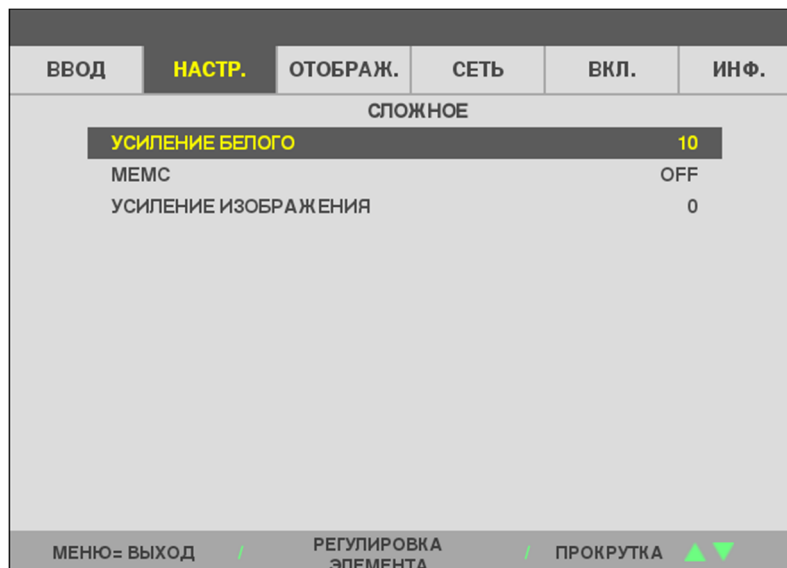

Пункт	ОПИСАНИЕ
УСИЛЕНИЕ БЕЛОГО	Для входа в меню и настройки значения ВЧ-коррекции цветового насыщения нажмите кнопку курсора ◀▶.
МЕМС	Нажимайте кнопки ◀▶ для выбора различных уровней МЕМС.
УСИЛЕНИЕ ИЗОБРАЖЕНИЯ	Нажимайте кнопки ◀▶ для регулировки значения усиления резкости в зависимости от движения (2D Peaking).

КОРРЕКТИРОВКА ЦВЕТА

Для вызова **экранного меню** нажмите кнопку **Меню**. Нажимайте ◀▶ для перехода к меню **НАСТР.**. Нажимайте ▲▼, чтобы перейти к меню **КОРРЕКТИРОВКА ЦВЕТА**, и далее нажмите **Enter** или ▶. Нажимайте ▲▼ для перемещения вверх и вниз в меню **КОРРЕКТИРОВКА ЦВЕТА**.

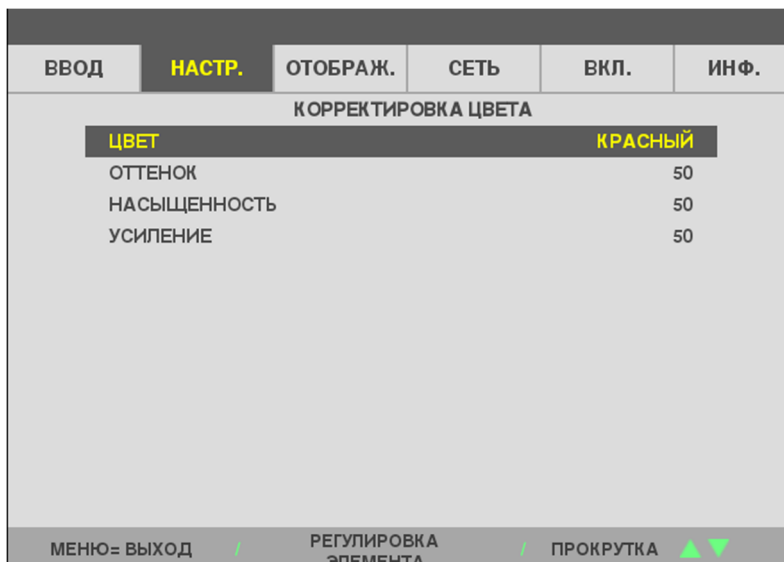

Пункт	ОПИСАНИЕ
ЦВЕТ	Нажимайте кнопки ◀▶ для выбора значений Красный, Зеленый, Синий, Желтый, Пурпурный, Голубой или Белый.
Красный	Выберите для входа в меню коррекции красного цвета. Для настройки оттенка, насыщенности и яркости нажмите на кнопки ◀▶.
Зеленый	Выберите для входа в меню коррекции зеленого цвета. Для настройки оттенка, насыщенности и яркости нажмите на кнопки ◀▶.
Синий	Выберите для входа в меню коррекции синего цвета. Для настройки оттенка, насыщенности и яркости нажмите на кнопки ◀▶.
Желтый	Выберите для входа в меню коррекции желтого цвета. Для настройки оттенка, насыщенности и яркости нажмите на кнопки ◀▶.
Пурпурный	Выберите для входа в меню коррекции пурпурного цвета. Для настройки оттенка, насыщенности и яркости нажмите на кнопки ◀▶.
Голубой	Выберите для входа в меню коррекции голубого цвета. Для настройки оттенка, насыщенности и яркости нажмите на кнопки ◀▶.
Белый	Выберите для входа в меню коррекции белого цвета. Для настройки красного, зеленого и голубого цветов нажмите на кнопки ◀▶.

3-6 Меню ОТОБРАЖ.

Для вызова **экранного меню** нажмите на кнопку **MENU (Меню)**. Нажмите кнопку курсора ◀▶ для перехода в меню **ОТОБРАЖ.**. Нажмите кнопку курсора ▲▼ для перемещения вверх и вниз по меню **ОТОБРАЖ.**. Для входа в меню и изменения значений отдельных параметров нажмите ◀▶.

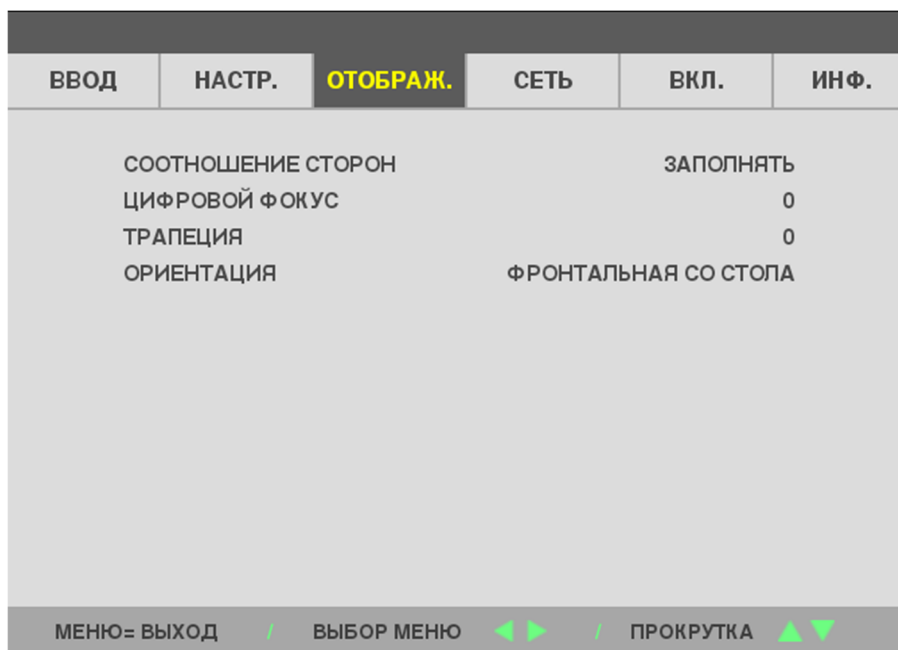

Пункт	ОПИСАНИЕ
СООТНОШЕНИЕ СТОРОН	Для входа в меню и настройки формата изображения видео нажмите кнопку курсора ◀▶.
ЦИФРОВОЙ ФОКУС	Для входа в меню и настройки цифрового масштабирования нажмите кнопку курсора ◀▶.
ТРАПЕЦИЯ	Для входа в меню и настройки трапецеидальности нажмите кнопку курсора ◀▶.
ОРИЕНТАЦИЯ	Для входа в меню и выбора одного из четырех методов ориентации нажмите кнопку курсора ◀▶.

Примечание.

Соотношение сторон по умолчанию "FILL" (Заполнение) установлено в соответствии с собственным разрешением проектора (16:9). Если входное разрешение отличается от 16:9 ASPECT RATIO, например, 1280 x 1024(4:3), масштаб изображения будет изменен на FILL 16:9 с искажением.

3-7 Меню СЕТЬ

Для вызова **экранного меню** нажмите на кнопку **MENU (Меню)**. Нажмите кнопку курсора ◀▶ для перехода в меню **СЕТЬ**. Нажмите кнопку курсора ▲▼ для перемещения вверх и вниз по меню **СЕТЬ**. Для входа в меню и изменения значений отдельных параметров нажмите ◀▶.



Пункт	ОПИСАНИЕ
ПОДКЛЮЧИТЬ	Отображается статус сетевого подключения.
ДНСР	Нажмите на кнопки ◀▶ для включения или выключения DHCP. Примечание: При выборе для параметра DHCP значения «Выкл.» заполните поля: IP-адрес, маска подсети, шлюз и DNS.
АДРЕС IP	В случае отключения DHCP укажите действительный IP-адрес.
ПОД СЕТЕВАЯ МАСКА	В случае отключения DHCP укажите действительную маску подсети.
ВХОД	Укажите действительный адрес шлюза при отключении DHCP.
DNS	В случае отключения DHCP укажите действительное имя DNS.
ПРИМЕНИТЬ	Нажмите кнопку Enter , чтобы подтвердить настройки.
АМХ BEACON	Для входа в меню и настройки маркера AMX нажмите кнопку курсора ◀▶.

LAN_RJ45

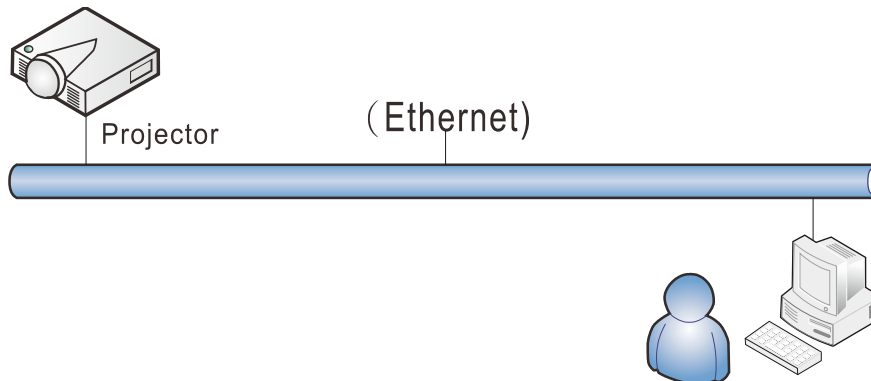

Управление через проводную ЛВС

Дистанционное управление проектором возможно с компьютера через проводную локальную сеть. Совместимость с Crestron/AMX (Device Discovery) обеспечивает не только управление по сети, но также управление с помощью панели управления в окне браузера ПК или ноутбука.

Поддерживаемые внешние устройства

Данный проектор поддерживает определенные команды контроллера Crestron Electronics и соответствующего программного обеспечения (например, RoomView[®]).

<http://www.crestron.com/>

Данный проектор поддерживает протокол AMX (Device Discovery).

<http://www.amx.com/>

Данный проектор поддерживает все команды PJLink Класса 1 (версия 1.00).

<http://pjlink.jbma.or.jp/english/>

За подробной информацией о других типах внешних устройств, которые могут подключаться через порт LAN/RJ45 для удаленного управления проектором, а также информацией о соответствующих командах управления для поддержки таких устройств обращайтесь непосредственно в Службу технической поддержки.

LAN_RJ45

1. Подключите кабель RJ45 к портам RJ45 проектора и ПК (ноутбука).

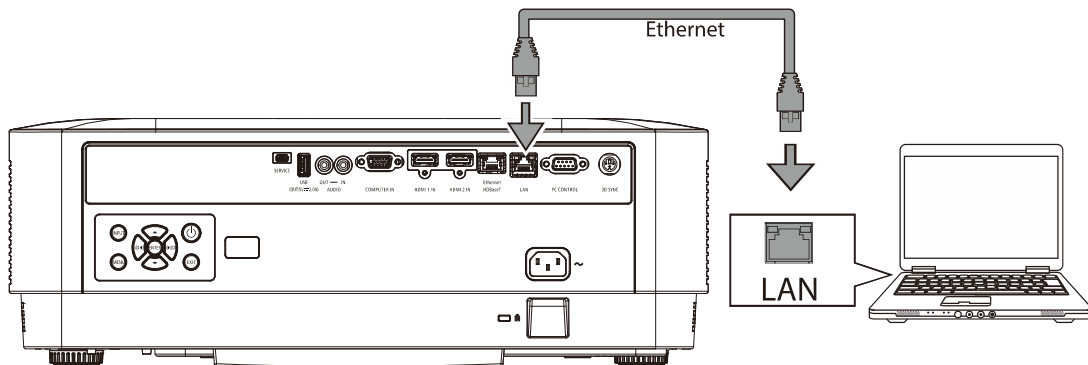

2. На ПК (ноутбуке) нажмите «Пуск» → «Параметры» → «Сеть и Интернет» → Ethernet → «Настройка параметров адаптера».

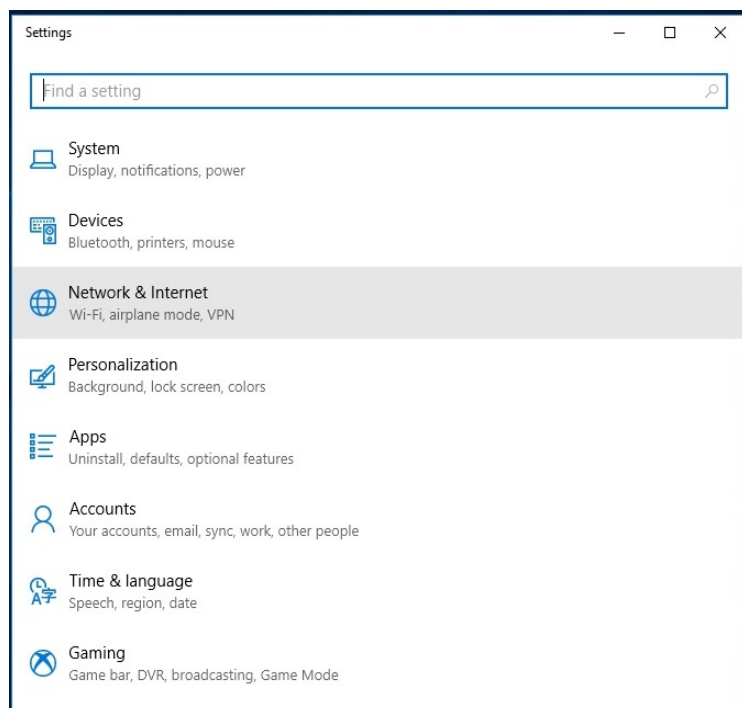
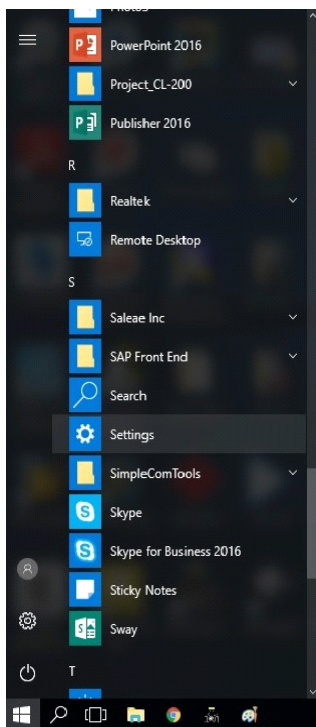

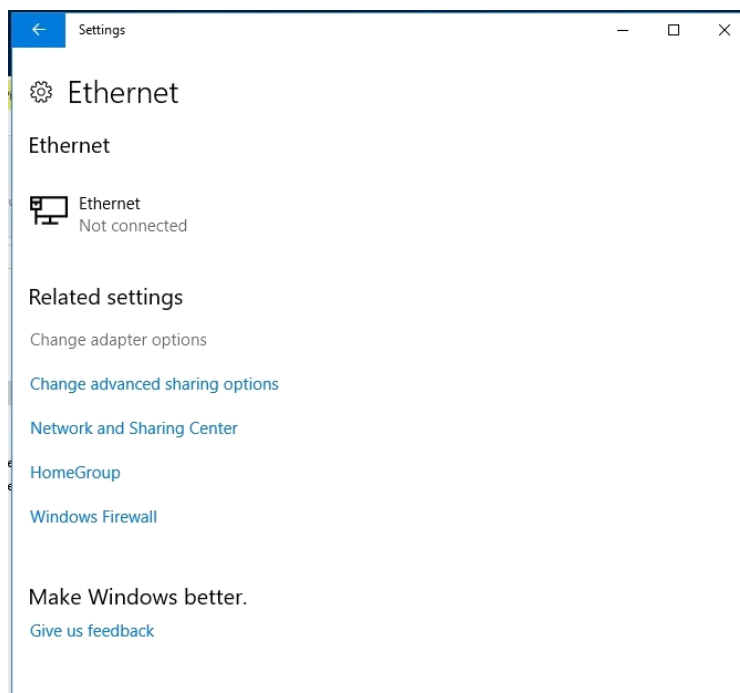
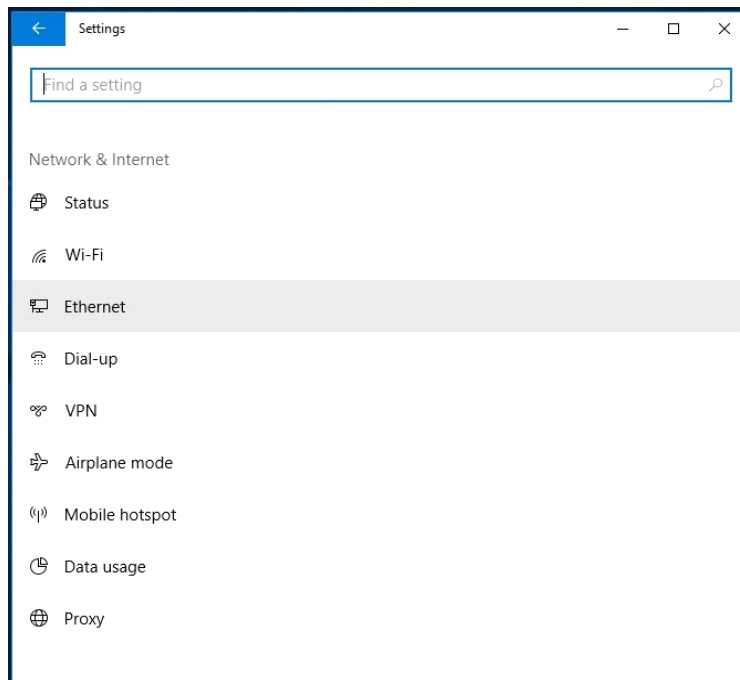

3. Правой кнопкой мыши щелкните Ethernet и выберите «Свойства».

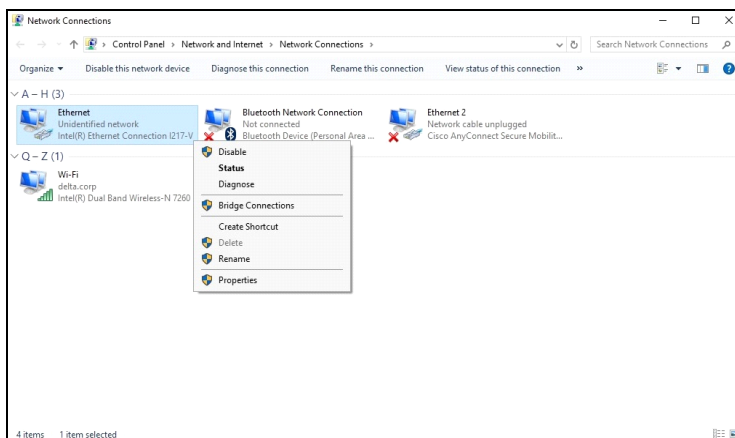

4. В окне «Свойства» выберите вкладку «Сеть», затем «Интернет-протокол (TCP/IP)».

5. Щелкните «Свойства».

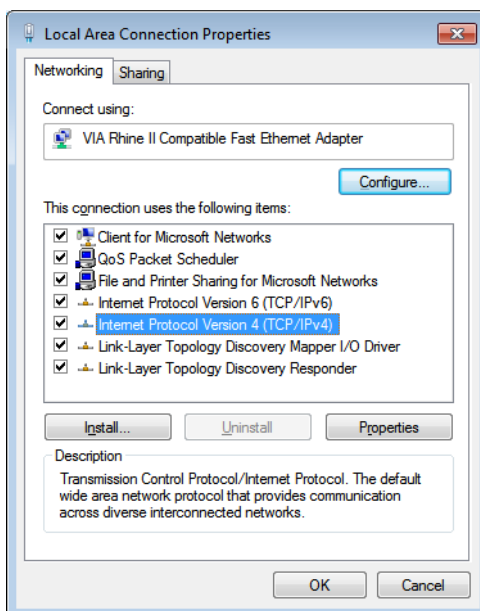

6. Установите флажок «Использовать следующий IP-адрес», введите IP-адрес и маску подсети, а затем щелкните ОК.

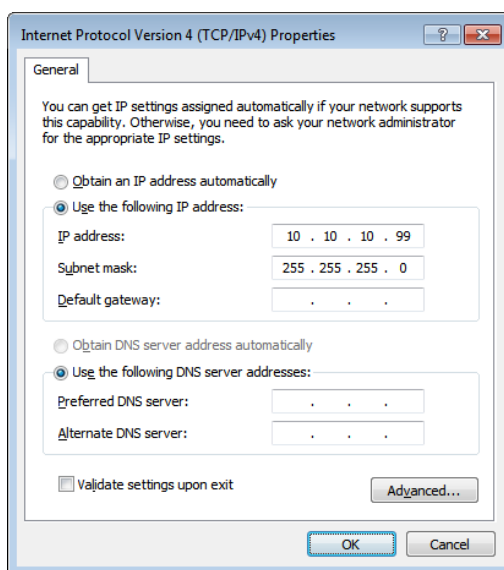

7. Нажмите кнопку Menu (Меню) на проекторе.
8. Выберите Парам. 2 → Доп наст 1 → Сеть
9. Перейдя к элементу Network (Сеть), введите:
 - ▶ DHCP: Выкл.
 - ▶ IP-адрес: 10.10.10.10
 - ▶ Маска подсети: 255.255.255.0
 - ▶ Шлюз: 0.0.0.0
 - ▶ Сервер DNS: 0.0.0.0
10. Нажмите кнопку ◀ (Enter) / ▶, чтобы подтвердить настройки.

Откройте веб-браузер.

(Например, Microsoft Internet Explorer с Adobe Flash Player 9.0 или выше).

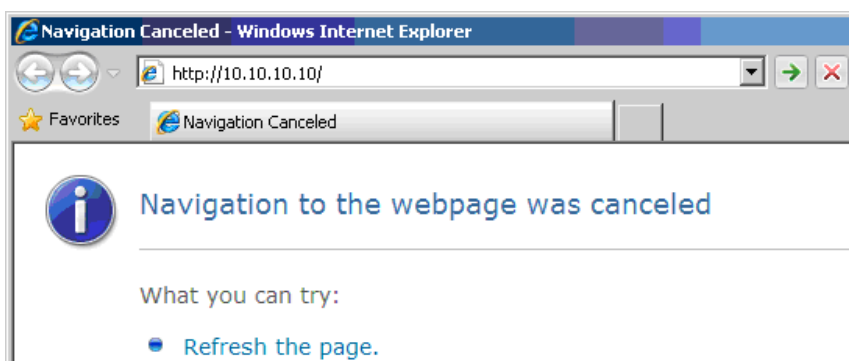

11. В адресной строке введите IP-адрес: 10.10.10.10.

12. Нажмите ◀ (Ввод) / ▶.

Проектор настроен для дистанционного управления. Функция LAN/RJ45 отображается следующим образом.

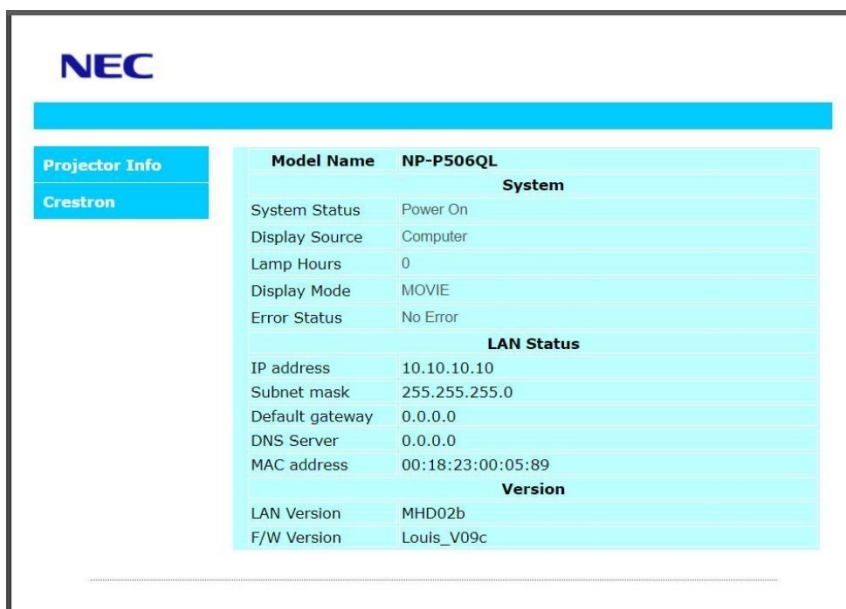

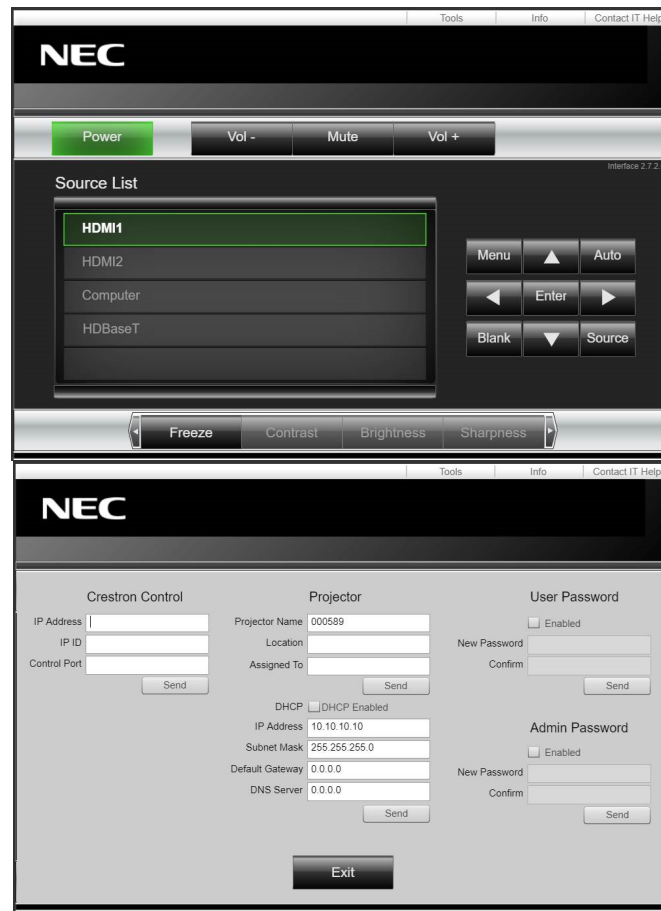

КАТЕГОРИЯ	ПУНКТ	К-во знаков
Управление Crestron	IP-адрес	15
	Идентификатор IP	3
	Порт	5
Проектор	Имя проектора	10
	Размещение	10
	Присвоено	10
Конфигурация сети	DHCP (включено)	(Н/П)
	IP-адрес	15
	Маска подсети	15
	Шлюз по умолчанию	15
	Сервер DNS	15
Пароль пользователя	Включено	(Н/П)
	Новый пароль	10
	Подтвердить	10
Пароль администратора	Включено	(Н/П)
	Новый пароль	10
	Подтвердить	10

Для получения дополнительной информации см. веб-сайт <http://www.crestron.com>.

3-8 ВКЛ.

Для вызова **экранного меню** нажмите на кнопку **Меню**. Нажмите кнопку курсора ◀▶ для перехода в меню **ВКЛ.** Нажмите кнопку курсора ▲▼ для перемещения вверх и вниз по меню **ВКЛ.** Для входа в меню и изменения значений отдельных параметров нажмите ◀▶.



Пункт	ОПИСАНИЕ
РЕЖИМ ИСТОЧНИКА СВЕТА	Нажмите кнопку Enter чтобы войти в меню Light mode (Режим подсветки). См. стр. 40 для получения дополнительной информации о РЕЖИМ ИСТОЧНИКА СВЕТА .
РЕЖИМ ВЕНТИЛЯТОРА	Для входа в меню и установки нормальной (Normal) и высокой (High) скорости вращения вентилятора нажмите кнопку курсора ◀▶. Примечание. Рекомендуется выбирать высокую скорость при высокой температуре и влажности, в высотных зданиях (более 1500 м).
ДИСТАНЦИОННЫЙ ДАТЧИК	С помощью кнопок курсора ◀▶ перейдите к этому пункту и выберите Remote Sensor (Сенсор сигнала с пульта ДУ).
РЕЖИМ ОЖИДАНИЯ	Для входа в меню ожидания нажмите Enter . Подробное описание см. на стр. 41 в разделе « РЕЖИМ ОЖИДАНИЯ ».
ПРЯМОЕ ВКЛ. ПИТ.	Нажмите кнопку перемещения курсора ◀▶ для входа в меню и включения или отключения функции автоматического включения устройства при подаче электропитания.
МЕНЮ	Для входа в меню MENU (Меню) нажмите Enter . См. стр. 42 для получения дополнительной информации о МЕНЮ .
БЕЗОПАСНОСТЬ	Для входа в меню Security (Безопасность) нажмите Enter . См. стр. 43 для получения дополнительной информации о БЕЗОПАСНОСТЬ .
ЯЗЫК	Для входа в меню и выбора другого меню локализации нажмите кнопку курсора ◀▶.
СБРОСИТЬ ВСЕ	Для установки значений по умолчанию для всех параметров настройки (кроме Language (Язык)) нажмите на кнопку Enter .

РЕЖИМ ИСТОЧНИКА СВЕТА

Для вызова **экранного меню** нажмите на кнопку **МЕНЮ**. Нажимайте ◀▶ для перехода к меню **ВКЛ.**. Нажимайте ▲▼, чтобы перейти к меню **РЕЖИМ ИСТОЧНИКА СВЕТА**, и далее нажмите **Enter** или ▶. Нажимайте ▲▼ для перемещения вверх и вниз в меню **РЕЖИМ ИСТОЧНИКА СВЕТА**.

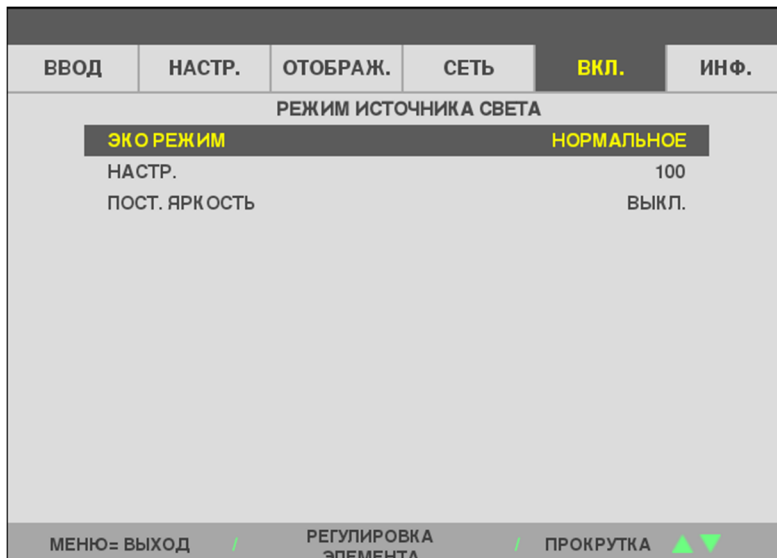

Пункт	Описание
ЭКО РЕЖИМ	Для входа в меню и настройки экономичного режима нажмите кнопку курсора ◀▶.
НАСТР.	Для входа в меню и настройки уровня яркости нажмите кнопку курсора ◀▶.
ПОСТ. ЯРКОСТЬ	Для входа в меню, включения или отключения функции постоянной яркости нажмите кнопку курсора ◀▶.

РЕЖИМ ОЖИДАНИЯ

Для вызова **экранного меню** нажмите на кнопку **МЕНЮ**. Нажимайте ◀▶ для перехода к меню **Настройка**. Нажимайте ▲▼, чтобы перейти к меню **РЕЖИМ ОЖИДАНИЯ**, и далее нажмите **Enter** или ▶. Нажимайте ▲▼ для перемещения вверх и вниз в меню **РЕЖИМ ОЖИДАНИЯ**.



Пункт	ОПИСАНИЕ
РЕЖИМ ОЖИДАНИЯ	Для выбора режима ожидания воспользуйтесь кнопкой курсора ◀▶. Доступны следующие варианты: NORMAL (Обычный), NETWORK STANDBY (Ожидание управления по сети), HDBaseT.
АВТО ВЫКЛ. ПИТАНИЯ	Нажимайте кнопки курсора ◀▶ для установки таймера автоотключения. Проектор отключается автоматически при отсутствии входного сигнала в течение заданного периода времени.
ВЫКЛ ТАЙМЕР	Для входа в меню и настройки таймера сна нажмите кнопку курсора ◀▶. По истечении установленного времени произойдет автоматическое отключение проектора.

МЕНЮ

Для вызова **экранного меню** нажмите на кнопку **МЕНЮ**. Нажимайте ◀▶ для перехода к меню **ВКЛ.** Нажимайте ▲▼, чтобы перейти к меню **МЕНЮ**, и далее нажмите **Enter** или ▶. Нажимайте ▲▼ для перемещения вверх и вниз в меню **МЕНЮ**.



Пункт	Описание
ИНДИКАТОР СООБЩЕНИЯ	Для входа в меню, включения или отключения функции отображения сообщений нажмите кнопку курсора ◀▶.
ПОЛОЖЕНИЕ МЕНЮ	Для входа в меню и выбора положения меню нажмите кнопку курсора ◀▶.
ВРЕМЯ ПОКАЗА	Для входа в меню и выбора времени отображения нажмите кнопку курсора ◀▶.
ФОН	Для входа в меню и выбора фона нажмите кнопку курсора ◀▶.

БЕЗОПАСНОСТЬ

Для вызова **экранного меню** нажмите на кнопку **Меню**. Нажимайте ◀▶ для перехода к меню **Вкл.** Нажимайте ▲▼, чтобы перейти к меню **БЕЗОПАСНОСТЬ**, и далее нажмите **Enter** или ▶. Нажимайте ▲▼ для перемещения вверх и вниз в меню **БЕЗОПАСНОСТЬ**.

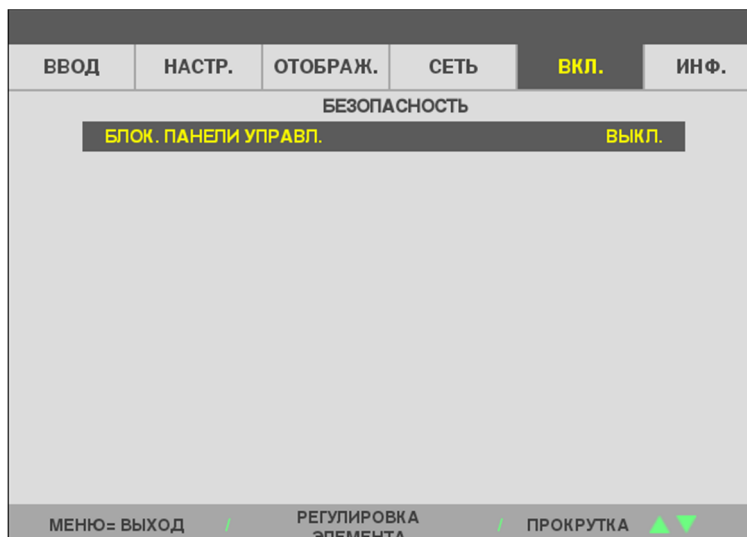

Пункт	ОПИСАНИЕ
БЛОК. ПАНЕЛИ УПРАВЛ.	Для входа в меню и настройки блокировки панели управления нажмите кнопку курсора ◀▶.

3-9 ИНФ. Меню

Для вызова **экранного меню** нажмите на кнопку **Меню**. Нажмите кнопку курсора ◀▶ для перехода в меню **ИНФ.**. Нажмите кнопку курсора ▲▼ для перемещения вверх и вниз по меню **ИНФ.**.



Пункт	ОПИСАНИЕ
ВХОДНАЯ КЛЕММА	Отображается активированный источник сигнала.
НАЗВАНИЕ ИСТОЧНИКА	Просмотр информации о разрешении/видео для источника RGB и цветового стандарта для источника видеосигнала.
НАРАБ. ИСТОЧН. СВЕТА	Отображение показателей наработки подсветки.
АДРЕС IP	Отображение IP-адреса.
VERSION	Отображение версии ПО системы.
СЕРИЙНЫЙ НОМЕР	Отображение серийного номера изделия.

4 ТО и обеспечение безопасности

4 ТО и обеспечение безопасности

4-1 Очистка проектора

Чтобы обеспечить бесперебойную работу проектора, необходимо очищать его от пыли и сажи.



Осторожно:

1. Не забудьте выключить проектор и вынуть шнур из розетки не менее, чем за 30 минут до очистки. В противном случае, возможны серьезные ожоги.
2. При очистке используйте слегка увлажненную ткань. Не допускайте попадания воды в вентиляционные отверстия проектора.
3. Если во время очистки внутрь корпуса проектора попадет небольшое количество воды, не включайте проектор в электрическую розетку и поставьте в хорошо проветриваемом месте на несколько часов до начала эксплуатации.
4. Если во время очистки внутрь корпуса проектора попадет большое количество воды, отправьте проектор в сервисный центр.

Чистка объектива

Средство для чистки объективов можно приобрести практически в любом магазине фототоваров. Для чистки объектива проектора выполните указанные ниже действия. Перед очисткой объектива снимите крышку объектива.

1. Нанесите небольшое количество средства для очистки оптических линз на чистую мягкую ткань. (Не наносите моющее средство прямо на объектив).
2. Слегка протрите линзы круговыми движениями.



Осторожно!

1. Не используйте абразивные моющие средства, а также растворители.
2. Для предупреждения обесцвечивания или нарушения цвета не наносите моющее средство непосредственно на корпус проектора.

Очистка корпуса

Для очистки корпуса проектора выполните следующие действия:

1. Вытрите пыль чистой, смоченной в воде тканью.
2. Смочите ткань теплой водой с мягкодействующим моющим средством (например, средством для мытья посуды) и протрите корпус.
3. Смойте все моющее средство с ткани и снова протрите проектор.



Осторожно:

Для предупреждения обесцвечивания или нарушения цвета не используйте абразивные моющие средства на спиртовой основе.

4-2 Использование механического запираения

Использование гнезда для противокражного замка

Для обеспечения безопасности прикрепите проектор к стационарному объекту с помощью кабеля и замка безопасности.

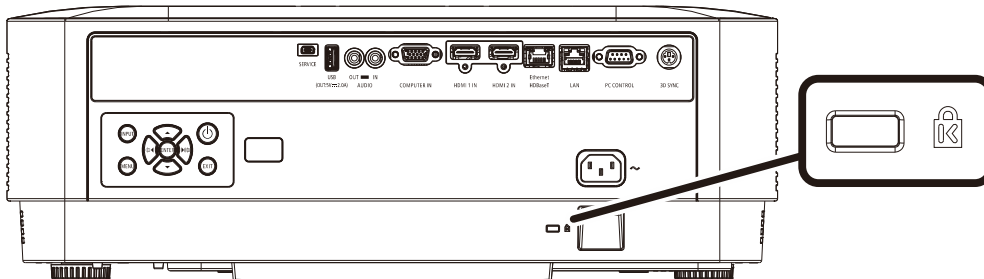

Примечание:

Информацию о приобретении кабеля безопасности Kensington можно получить у продавца проектора.

Замок безопасности соответствует системе безопасности MicroSaver Kensington. Замечания направляйте по адресу: Kensington, 2853 Campus Drive, San Mateo, CA 94403, U.S.A. Тел.: 800-535-4242, <http://www.Kensington.com>.

Использование предохранительной планки

В дополнение к функции защиты паролем и замку Kensington можно использовать слот для предохранительной планки, чтобы защитить проектор от несанкционированного использования.

См. рисунок ниже.

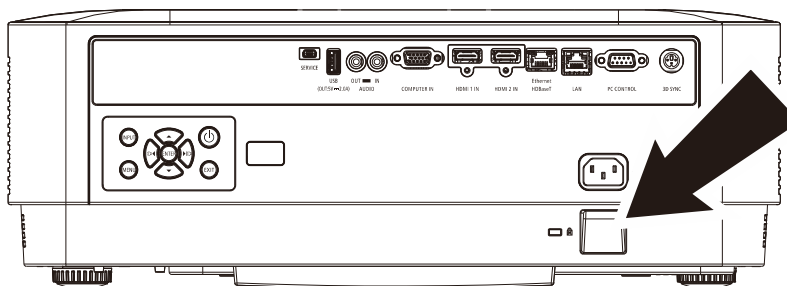

5 Поиск и устранение неисправностей

5 Поиск и устранение неисправностей

5-1 Обычные проблемы и решения

В настоящем руководстве представлены советы по решению проблем, которые могут возникнуть во время эксплуатации проектора. Если проблему решить не удалось, обратитесь за помощью к торговому представителю.

Зачастую, затратив время на поиск и устранение неисправностей, пользователь обнаруживает, что проблема не сложнее, чем ненадежное соединение. Рассмотрите следующие возможные проблемы перед тем, как переходить к мерам по их решению.

- *С помощью другого электроприбора проверьте исправность электрической розетки.*
- *Проектор должен быть включен.*
- *Проверьте надежность всех соединений.*
- *Подключенное к проектору устройство должно быть включено.*
- *Убедитесь, что подключенный компьютер не находится в спящем режиме.*
- *Проверьте, чтобы подключенный ноутбук был настроен на внешнее воспроизведение. (Обычно для этого нужно нажать на комбинацию клавиш Fn-key на ноутбуке.)*

5-2 Советы по поиску и устранению неисправностей

В каждом разделе, посвященном определенной проблеме, выполните действия, соблюдая предложенный порядок. Это поможет вам быстрее решить проблему.

Постарайтесь выявить проблему и избежать замены исправных деталей.

Например, если вы заменили батарейки, а проблема осталась, снова вставьте оригинальные батарейки и перейдите к следующему действию.

Записывайте действия, которые выполнялись вами при поиске и устранении неисправностей. Эта информация будет полезна при обращении в службу технической поддержки и привлечении инженеров сервисного центра для обслуживания проектора.

5-3 Сообщения "Ошибка светодиода"

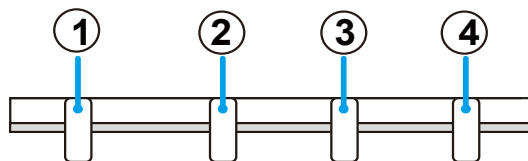

- ① Индикатор POWER (Питание)
- ② Индикатор STATUS (Состояние)
- ③ Индикатор LIGHT (Свет)
- ④ TEMP. (Температура) Индикаторы

POWER STATUS LIGHT TEMP

Обзор ошибок	Кнопка питания	СОСТОЯНИЕ	ЛАМПА	Температура
Ошибка температуры (термистор)	✖ Красный (Мигает)			
Ошибка верхней крышки	✖ Красный (Мигает)	✖ Красный (Горит)	✔ Зеленый (Горит)	
Ошибка вентилятора	✖ Красный (Горит)	✖ Оранжевый (Горит)		
Ошибка блока лазерных диодов / драйвера	✖ Красный (Горит)	✖ Оранжевый (Горит)	✖ Оранжевый (Горит)	
Ошибка связи ведомого CPU	✖ Красный (Горит)	✖ Оранжевый (Горит)	✖ Оранжевый (Горит)	
Ошибка вращения PW/CW (включая BD драйвера лазера)	✖ Красный (Горит)	✖ Красный (Горит)	✖ Оранжевый (Горит)	

5-4 Искажения изображения

Проблема: Изображение на экране отсутствует

1. Проверьте настройки ноутбука или компьютера.
2. Отключите все оборудование и снова включите питание оборудования в правильном порядке.

Проблема: Изображение размыто

1. Настройте **фокусировку** проектора.
2. Нажмите кнопку Auto (Авто) на пульте ДУ или проекторе.
3. Проверьте соответствие расстояния от проектора до экрана установленному диапазону.
4. Проверьте чистоту объектива проектора.

Проблема: Изображение шире в верхней или нижней части экрана (трапецидальный эффект)

1. Расположите проектор как можно ровнее, перпендикулярно экрану.
2. Для устранения проблемы нажмите кнопку Keystone (Трапецидальность) на пульте ДУ или проекторе.

Проблема: Изображение перевернуто

Проверьте параметр ORIENTATION (Ориентация) в меню DISPLAY (Отображение) в экранном меню.

Проблема: Изображение в полоску

Чтобы убедиться в том, что проблема не связана с подключением видеокарты ПК, подключите проектор к другому компьютеру.

Проблема: Изображение плоское, неконтрастное

Настройте параметр CONTRAST (Контраст) в меню ADJUST (Регулировка) в экранном меню.

Проблема: Цвет проецируемого изображения не соответствует изображению источника.

Настройте параметры COLOR TEMPERATURE (Цветовая температура) и GAMMA (Гамма) в меню ADJUST -> DETAIL SETTINGS (Регулировка -> Точные настройки) в экранном меню.

5-5 Неполадки источника света

Проблема: Проектор не испускает свет

1. Проверьте надежность подключения кабеля питания..
2. Подключите другой электроприбор к источнику электропитания для проверки его исправности.
3. Перезапустите проектор в надлежащем порядке и убедитесь, что индикатор питания горит.

5-6 Неисправности пульта дистанционного управления

Проблема: Проектор не отвечает на сигналы пульта дистанционного управления

1. Направьте пульт дистанционного управления в направлении сенсора, расположенного на корпусе проектора.
2. Убедитесь в том, что между пультом дистанционного управления и сенсором не установлены какие-либо предметы.
3. Выключите флуоресцентное освещение в помещении.
4. Проверьте полярность батареек.
5. Замените батарейки.
6. Отключите другие устройства с активным инфракрасным излучением, находящиеся вблизи проектора.
7. Выполните обслуживание пульта дистанционного управления.

5-7 Звуковые проблемы

Проблема: Звук отсутствует

1. Настройте громкость с помощью пульта ДУ.
2. Настройте громкость источника звукового сигнала.
3. Проверьте подключение звукового кабеля.
4. Проверьте выход звукового сигнала с помощью других динамиков.
5. Выполните проектор в сервисный центр.

Проблема: Звук искажен

1. Проверьте подключение звукового кабеля.
2. Проверьте выход звукового сигнала с помощью других динамиков.
3. Выполните проектор в сервисный центр.

5-8 Отправка проектора в сервисный центр

Если вам не удастся устранить неисправность, отправьте проектор в сервисный центр. Упакуйте проектор в оригинальную упаковку. Вложите описание неисправности и перечень мер, предпринятых для ее устранения: Информация пригодится инженеру сервисного центра. Для обслуживания передайте проектор в магазин, в котором он был приобретен.

5-9 HDMI Вопросы и ответы

В. В чем состоит разница между "стандартным" кабелем HDMI и "высокоскоростным" кабелем HDMI?

Недавно компания HDMI Licensing Administrator, Inc. объявила о том, что при проведении испытаний все кабели будут разделены на стандартные и высокоскоростные.

Стандартные HDMI кабели ("категории 1") прошли проверку на эффективность работы на скорости 75 МГц или до 2,25 Гб/с, что эквивалентно сигналу 720p/1080i.

Высокоскоростные HDMI кабели (или "категория 2") прошли проверку на эффективность работы на скорости 340МГц или до 10,2 Гб/с, это самое высокоскоростное широкополосное устройство среди кабелей HDMI, которое успешно справляется с сигналами 1080p, включая те, которые имеют повышенную глубину цвета и (или) повышенную скорость обновления из источника. Кроме того, высокоскоростные кабели совместимы с дисплеями с повышенным разрешением, в частности, мониторами для кинотеатров WQXGA (разрешающая способность: 2560 x 1600).

В. Как проложить HDMI кабели длиной свыше 10 метров?

Многие приверженцы HDMI работают на HDMI решениях, в которых эффективное расстояние кабеля стало намного больше стандартного 10-метрового диапазона. Эти компании производят разнообразные решения, включая активные кабели (действующие электронные приборы, встроенные в кабели, усиливающие и расширяющие сигнал кабеля), регенераторы сигналов, усилители, а также CAT5/6 и волоконные решения.

В. Как определить прохождение HDMI кабелем сертификации?

Для всех продуктов HDMI требуется сертификация производителя в рамках технических условий на проведение испытаний на соответствие HDMI. Однако в некоторых случаях логотип HDMI нанесен на кабели, которые не прошли испытания в установленном порядке. HDMI Licensing Administrator, Inc. осуществляет активные следственные мероприятия по указанным случаям, чтобы обеспечить надлежащее использование товарного знака HDMI на рынке. Мы рекомендуем потребителям приобретать кабели из известных источников и надежных компаний.

Для получения дополнительной информации см. <http://www.hdmi.org/learningcenter/faq.aspx#49>

6 Технические характеристики

6 Технические характеристики

6-1 Технические характеристики

Наименование модели		NP-P506QL
Тип дисплея		0,47" (11,9 мм) TRP
Разрешение		1080p, 4K UHD со сдвигом пикселей
Проекционное отношение		1,127 (широкоэкранный), 1,697 (телеформат)
Коэффициент увеличения		1.5X
Контрастность (все белое / все черное)		500 000:1 с динамичным контрастом
Индекс диафрагмы / фокусная длина		1,8 (широкоэкранный), 2,43 (телеформат) / 12,1–18,1 мм
Регулятор смещения объектива		H: +/-0,2 V: +/-0,6
Размер изображения (по диагонали)		От 50 дюймов (1270 мм) (телеформат) до 310 дюймов (7874 мм) (широкоэкранный)
Проекционное расстояние		От 1,6 м (63 дюйма) до 8 м (315 дюймов)
Корректировка трапецидальных искажений	По вертикали	+/- 30 градусов
Способы проецирования		Прямое, обратное, со стола / с потолка (обратное, прямое)
Поддерживаемые видеосигналы		VGA, SVGA, XGA, SXGA, SXGA+, UXGA, WUXGA, UHD при 60 Гц, Mac
SDTV / EDTV / HDTV		480i, 576i, 480p, 576p, 720p, 1080i, 1080p, UHD
Частота строк		15,31–102 кГц
Частота кадров		24–30 Гц, 47–120 Гц
Рабочие условия		От 0 до 40 °C, 10–85 % (без конденсации)
Условия хранения		От –20 до 60 °C, 5–95 % (без конденсации)
Габаритные размеры		480 (Д) x 400 (Ш) x 172 мм (В)
Вес		11,5 кг
Мощность светового излучения		5000 лм (нормальная)
Питание		Переменный ток, допустимое напряжение 100–240 В, типовое напряжение 110 В (100–240) +/-10%
Потребляемая мощность		580 Вт (обычный режим), 330 Вт (экономичный), <0,5 Вт (ожидание), <2 Вт (ожидание управления по сети), <6,5 Вт (ожидание управления HDBaseT)
Источник света: лазерно-фосфорный		Лазерный диод
Динамики		10 Вт x 1
Входные разъемы		VGA In x 1
		Стереовходы типа «мини-джек» x 1
		HDMI 2.0 x 2
		HDBaseT x 1

6 Технические характеристики

Выходные разъемы	Аудиовыход x 1
	USB тип А, подача питания 5 В / 2 А
	3D-синхровыход x 1
Разъемы управления	Управление с ПК (RS-232) x 1
	RJ-45 x 1 (10/100 Мбит/с)
	Сервисный порт USB mini B x 1
Безопасность	Гнездо для защитного замка
	Предохранительная планка

Примечание.

- С вопросами о технических характеристиках изделия обращайтесь к местному дистрибьютору.

Для получения дополнительной информации посетите:

США: <https://www.necdisplay.com/>

Европа: <https://www.nec-display-solutions.com/>

Другие страны: <https://www.nec-display.com/global/index.html>

Для получения информации о приобретаемых отдельно принадлежностях посетите наш сайт или ознакомьтесь с нашей брошюрой.

Технические характеристики могут быть изменены без предварительного уведомления.

6-2 Зависимость размера проекции от расстояния от проектора до экрана

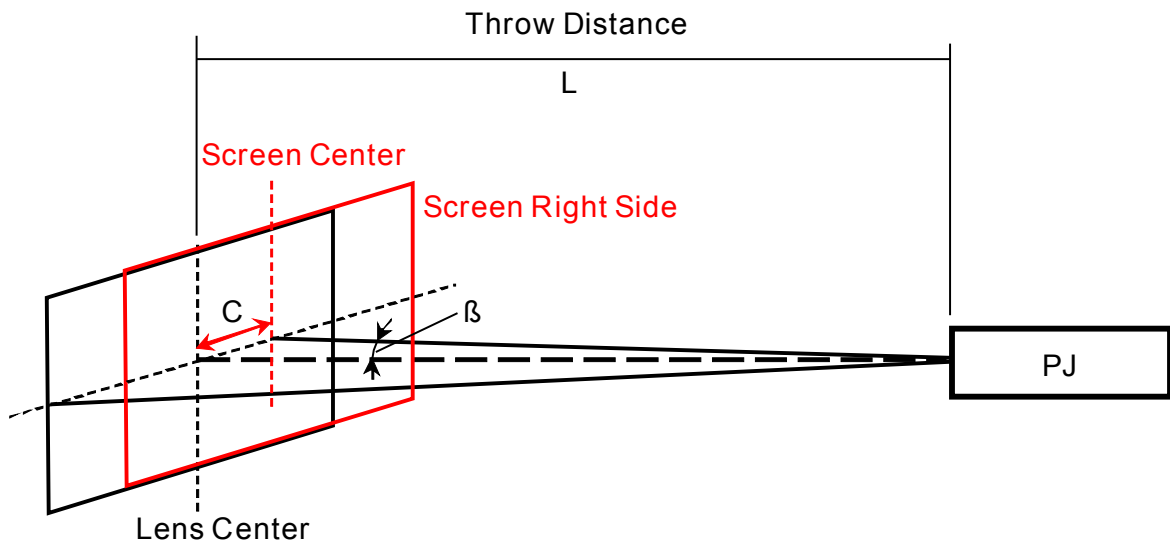
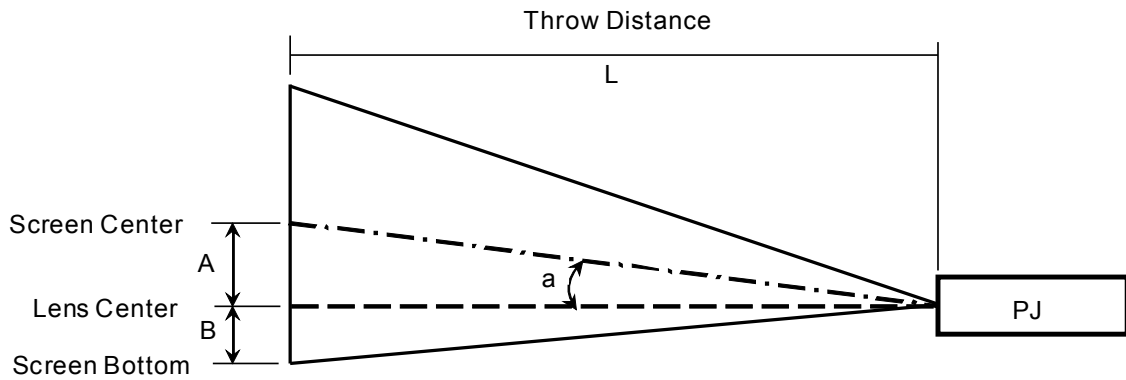

A = расстояние по вертикали между центром объектива и центром экрана

B = расстояние по вертикали между центром объектива и нижней частью экрана (верхом экрана при установке на потолке)

L = проекционное расстояние

α = проекционный угол

ПРИМЕЧАНИЕ. Расстояние может варьироваться в пределах +/-5 %.

Расстояние от проектора до экрана и таблица размеров

Размер экрана						Проекционное расстояние				Смещение по вертикали										Проекционное отношение			
						L				A		B				α							
Диагональ (S)		Ширина		Высота		Широкоэкранный		Действует на расстоянии		Смещение объектива, МАКС.		Смещение объектива МИН.		Смещение объектива, МАКС.		Смещение объектива МИН.		Смещение объектива, МАКС.		Смещение объектива МИН.		Широкоэкранный	Действует на расстоянии
																		Широкоэкранный	Действует на расстоянии	Широкоэкранный	Действует на расстоянии		
Дюйм ов	мм	Дюйм ов	мм	Дюйм ов	мм	Дюйм ов	мм	Дюйм ов	мм	Дюйм ов	мм	Дюйм ов	мм	Дюйм ов	мм	Дюйм ов	мм	градус ов	градус ов	градус ов	градус ов		
50	1270	44	1107	25	623	48,3	1227	73,1	1857	14,7	374	-14,7	-374	2,5	62	-27,0	-685	16,9	11,4	-16,9	-11,4	1,11	1,68
60	1524	52	1328	29	747	58,3	1480	88,0	2236	17,6	448	-17,6	-448	2,9	75	-32,4	-822	16,9	11,3	-16,9	-11,3	1,11	1,68
70	1778	61	1550	34	872	68,2	1733	102,9	2615	20,6	523	-20,6	-523	3,4	87	-37,8	-959	16,8	11,3	-16,8	-11,3	1,12	1,69
80	2032	70	1771	39	996	78,2	1986	117,9	2994	23,5	598	-23,5	-598	3,9	100	-43,1	-1096	16,8	11,3	-16,8	-11,3	1,12	1,69
90	2286	78	1992	44	1121	88,2	2239	132,8	3373	26,5	672	-26,5	-672	4,4	112	-48,5	-1233	16,7	11,3	-16,7	-11,3	1,12	1,69
100	2540	87	2214	49	1245	98,1	2492	147,7	3752	29,4	747	-29,4	-747	4,9	125	-53,9	-1370	16,7	11,3	-16,7	-11,3	1,13	1,69
120	3048	105	2657	59	1494	118,1	2999	177,6	4510	35,3	897	-35,3	-897	5,9	149	-64,7	-1644	16,6	11,2	-16,6	-11,2	1,13	1,70
150	3810	131	3321	74	1868	148,0	3758	222,3	5647	44,1	1121	-44,1	-1121	7,4	187	-80,9	-2055	16,6	11,2	-16,6	-11,2	1,13	1,70
180	4572	157	3985	88	2241	177,9	4517	267,1	6784	52,9	1345	-52,9	-1345	8,8	224	-97,1	-2466	16,6	11,2	-16,6	-11,2	1,13	1,70
200	5080	174	4428	98	2491	197,8	5024	296,9	7542	58,8	1494	-58,8	-1494	9,8	249	-107,9	-2740	16,6	11,2	-16,6	-11,2	1,13	1,70
240	6096	209	5313	118	2989	237,6	6036	356,6	9058	70,6	1793	-70,6	-1793	11,8	299	-129,4	-3287	16,5	11,2	-16,5	-11,2	1,14	1,70
270	6858	235	5977	132	3362	267,5	6796	401,4	10195	79,4	2017	-79,4	-2017	13,2	336	-145,6	-3698	16,5	11,2	-16,5	-11,2	1,14	1,71
310	7874	270	6863	152	3860	307,4	7808	461,0	11711	91,2	2316	-91,2	-2316	15,2	386	-167,2	-4246	16,5	11,2	-16,5	-11,2	1,14	1,71
100	2540	87	2214	49	1245	98,1	2492	147,7	3752	29,4	747	-29,4	-747	4,9	125	-53,9	-1370	16,7	11,3	-16,7	-11,3	1,13	1,69

✳Если нижняя часть экрана ниже центра объектива, то значение B — отрицательное.

Размер экрана						Проекционное расстояние				Смещение по горизонтали							
						L				C				β			
Диагональ		Ширина		Высота		Широкоэкранный		Действует на расстоянии		Смещение объектива, МАКС. (вправо)		Смещение объектива, МАКС. (влево)		Смещение объектива, МАКС. (вправо)		Смещение объектива, МАКС. (влево)	
														Широкоэкранный	Действует на расстоянии	Широкоэкранный	Действует на расстоянии
Дюймов	мм	Дюймов	мм	Дюймов	мм	Дюймов	мм	Дюймов	мм	Дюймов	мм	Дюймов	мм	градусов	градусов	градусов	градусов
50	1270	44	1107	25	623	48,3	1227	73,1	1857	8,7	221	-8,7	-221	10,2	6,8	-10,2	-6,8
60	1524	52	1328	29	747	58,3	1480	88,0	2236	10,5	266	-10,5	-266	10,2	6,8	-10,2	-6,8
70	1778	61	1550	34	872	68,2	1733	102,9	2615	12,2	310	-12,2	-310	10,1	6,8	-10,1	-6,8
80	2032	70	1771	39	996	78,2	1986	117,9	2994	13,9	354	-13,9	-354	10,1	6,7	-10,1	-6,7
90	2286	78	1992	44	1121	88,2	2239	132,8	3373	15,7	398	-15,7	-398	10,1	6,7	-10,1	-6,7
100	2540	87	2214	49	1245	98,1	2492	147,7	3752	17,4	443	-17,4	-443	10,1	6,7	-10,1	-6,7
120	3048	105	2657	59	1494	118,1	2999	177,6	4510	20,9	531	-20,9	-531	10,0	6,7	-10,0	-6,7
150	3810	131	3321	74	1868	148,0	3758	222,3	5647	26,1	664	-26,1	-664	10,0	6,7	-10,0	-6,7
180	4572	157	3985	88	2241	177,9	4517	267,1	6784	31,4	797	-31,4	-797	10,0	6,7	-10,0	-6,7
200	5080	174	4428	98	2491	197,8	5024	296,9	7542	34,9	886	-34,9	-886	10,0	6,7	-10,0	-6,7
240	6096	209	5313	118	2989	237,6	6036	356,6	9058	41,8	1063	-41,8	-1063	10,0	6,7	-10,0	-6,7
270	6858	235	5977	132	3362	267,5	6796	401,4	10195	47,1	1195	-47,1	-1195	10,0	6,7	-10,0	-6,7
310	7874	270	6863	152	3860	307,4	7808	461,0	11711	54,0	1373	-54,0	-1373	10,0	6,7	-10,0	-6,7
100	2540	87	2214	49	1245	98,1	2492	147,7	3752	17,4	443	-17,4	-443	10,1	6,7	-10,1	-6,7

6-3 Таблица синхронизации

Таблица поддерживаемых частот

Устройство автоматически определяет сигналы от ПК для выбора подходящего разрешения. Для некоторых типов сигнала может потребоваться ручная регулировка.

VGA

Сигнал	Разрешение	Формат	Частота обновления
VGA	640 x 480	4:3	60
SVGA	800 x 600	4:3	60
XGA	1024 x 768	4:3	60
WXGA	1280 x 768	15:9	60
WXGA	1360 x 768	16:9 *3	60
Quad-VGA	1280 x 960	4:3	60
SXGA	1280 x 1024	5:4	60
SXGA+	1400 x 1050	4:3	60
WXGA+	1440 x 900	16:10	60
UXGA	1600 x 1200	4:3	60
WSXGA+	1680 x 1050	16:10	60
HD	1280 x 720	16:9	60
Full HD	1920 x 1080	16:9	60

HDMI

Сигнал	Разрешение	Формат	Частота обновления
VGA	640 x 480	4:3	59,94/60/72/75
VGA	720 x 400	9:5	70
SDTV (480p)	720 x 480	4:3/16:9	59,94
SDTV (480i)	720 x 480	4:3/16:9	59,94
SDTV (576i)	720 x 576	4:3/16:9	50
SDTV (576p)	720 x 576	4:3/16:9	50
SVGA	800 x 600	4:3	60/72/75
XGA	1024 x 768	4:3	60/70/75
HDTV (720p)	1280 x 720	16:9	50/59,94/60
WXGA	1280 x 768	5:3	60
Quad-VGA	1280 x 960	4:3	60
SXGA	1280 x 1024	5:4	60
WXGA	1360 x 768	16:9	60
SXGA+	1400 x 1050	4:3	60
WXGA+	1440 x 900	16:10	60
UXGA	1600 x 1200	4:3	60
WSXGA+	1680 x 1050	16:10	60
HDTV(1080i)	1920 x 1080	16:9	50/59,94
HDTV (1080p)	1920 x 1080	16:9	23,94/25/29,97/50/59,94/60
WUXGA	1920 x 1200	16:10	60
4K UHD	3840 x 2160	16:9	23,98/25/29,97/50/59,94
4K2K	4096 x 2160	17:9	23,94/25/29,97/50/59,94

HDBaseT

Сигнал	Разрешение	Формат	Частота обновления
VGA	640 x 480	4:3	59,94/60/72/75
VGA	720 x 400	9:5	70
SDTV (480p)	720 x 480	4:3/16:9	59,94
SDTV (480i)	720 x 480	4:3/16:9	59,94
SDTV (576i)	720 x 576	4:3/16:9	50
SDTV (576p)	720 x 576	4:3/16:9	50
SVGA	800 x 600	4:3	60/72/75
XGA	1024 x 768	4:3	60/70/75
HDTV (720p)	1280 x 720	16:9	50/59,94/60
WXGA	1280 x 768	5:3	60
Quad-VGA	1280 x 960	4:3	60
SXGA	1280 x 1024	5:4	60
WXGA	1360 x 768	16:9	60
SXGA+	1400 x 1050	4:3	60
WXGA+	1440 x 900	16:10	60
UXGA	1600 x 1200	4:3	60
WSXGA+	1680 x 1050	16:10	60
HDTV(1080i)	1920 x 1080	16:9	50/59,94
HDTV (1080p)	1920 x 1080	16:9	23,94/25/29,97/50/59,94/60
WUXGA	1920 x 1200	16:10	60
4K UHD	3840 x 2160	16:9	23,98/25/29,97/50/59,94

Таблица поддерживаемых частот для 3D-режима

Устройство автоматически определяет сигналы от ПК для выбора подходящего разрешения. Для некоторых типов сигнала может потребоваться ручная регулировка.

Таблица совместимости с видео True 3D

Входные разрешения	Вход HDMI 1.4a 3D	Синхронизация входного сигнала	
		1280 X 720P @ 50Hz	Вертикальная стереопара
		1280 X 720P @ 60Hz	Вертикальная стереопара
		1280 X 720P @ 50Hz	Упаковка кадров
		1280 X 720P @ 60Hz	Упаковка кадров
		1920 X 1080i @50 Hz	Горизонтальная стереопара (половина)
		1920 X 1080i @60 Hz	Горизонтальная стереопара (половина)
		1920 X 1080P @24 Hz	Вертикальная стереопара
		1920 X 1080P @24 Hz	Упаковка кадров

Примечание.

3D-очки должны поддерживать частоту 144 Гц.

6-4 Размеры проектора

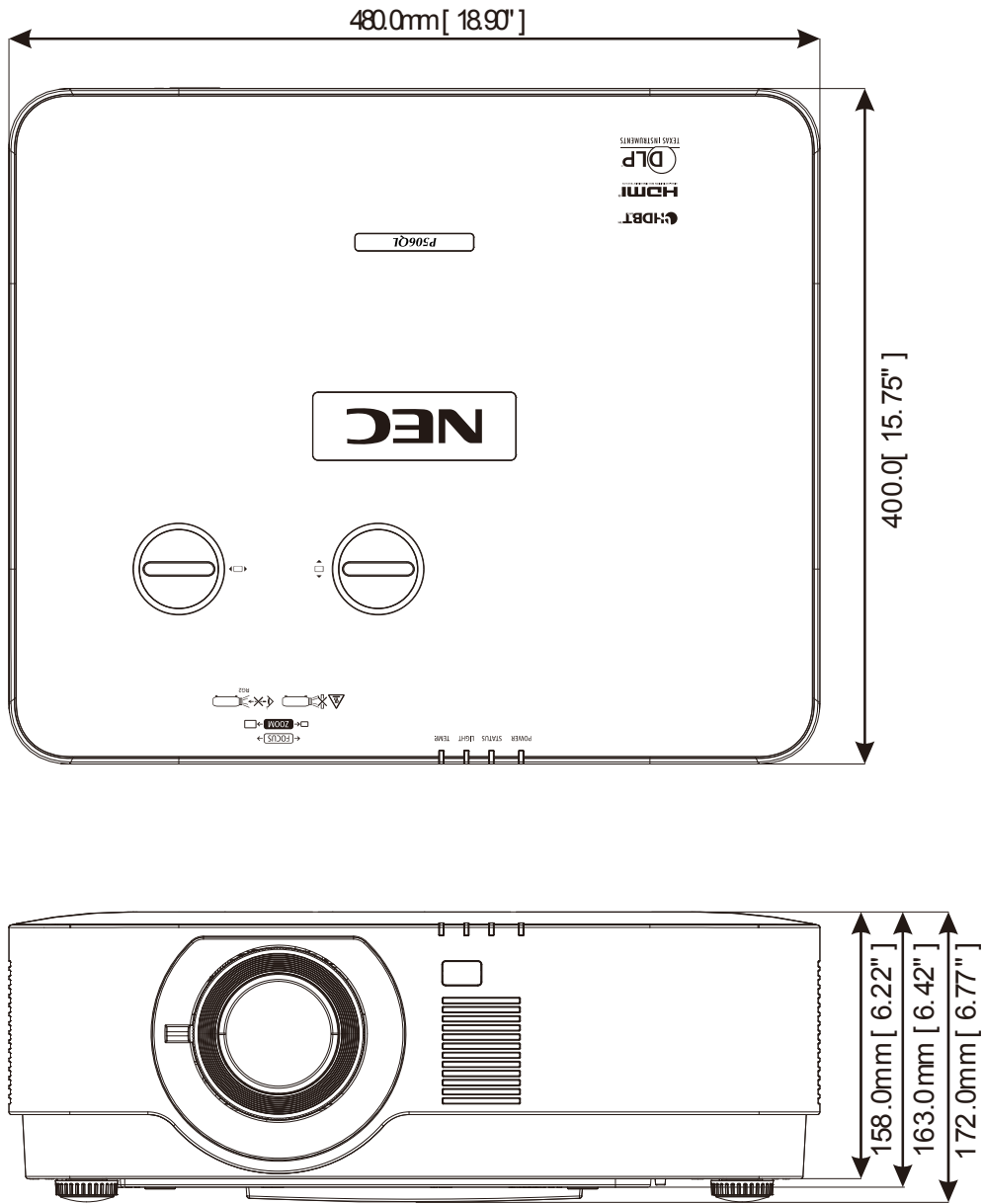

7 Приложение I

7 Приложение I

7-1 Протокол RS-232C

Настройка RS232

Скорость передачи	9600 бит/с
Длина данных	8 бит
Четность	Без бита четности
Стоп-бит	Один бит
X вкл./выкл.	Нет
Коммуникационная процедура	Полнодуплексная

Код управления с ПК

Функция	Данные кода
POWER ON	02H 00H 00H 00H 02H
POWER OFF	02H 00H 00H 00H 03H
INPUT SELECT COMPUTER	02H 03H 00H 00H 02H 01H 01H 09H
INPUT SELECT HDMI1	02H 03H 00H 00H 02H 01H A1H A9H
INPUT SELECT HDMI2	02H 03H 00H 00H 02H 01H A2H AAH
INPUT SELECT HDBaseT	02H 03H 00H 00H 02H 01H BFH C7H
PICTURE MUTE ON	02H 10H 00H 00H 00H 12H
PICTURE MUTE OFF	02H 11H 00H 00H 00H 13H

ПРИМЕЧАНИЕ. При необходимости обратитесь к местному торговому представителю для получения полного списка кодов управления с ПК.

РЕКОМЕНДУЕТСЯ РЕГИСТРАЦИЯ ПРОЕКТОРА! (для жителей США, Канады и Мексики)

Просим выделить время для регистрации своего нового проектора. Это активирует ограниченную гарантию на запасные части и проведение работ, а также программу обслуживания InstaCare.

Посетите наш веб-сайт www.necdisplay.com, щелкните Support center / Register product (Центр поддержки / Зарегистрировать продукт) и отправьте заполненную форму через Интернет.

После получения мы отправим подтверждающее письмо со всеми необходимыми сведениями, чтобы вы могли воспользоваться преимуществами быстрых, надежных гарантийных и сервисных программ от лидера отрасли, NEC Display Solutions of America, Inc.

NEC